

№8 (28)  
2017

Интервью  
с руководителем  
сети FITNESS ONE  
Натальей  
Штромбах  
10

Диалоги о рыбалке  
с Алексеем  
Фадеевым  
18

История края.  
«Потаенное судно»  
Ефима Никонова  
4

# ИСТРА.рф

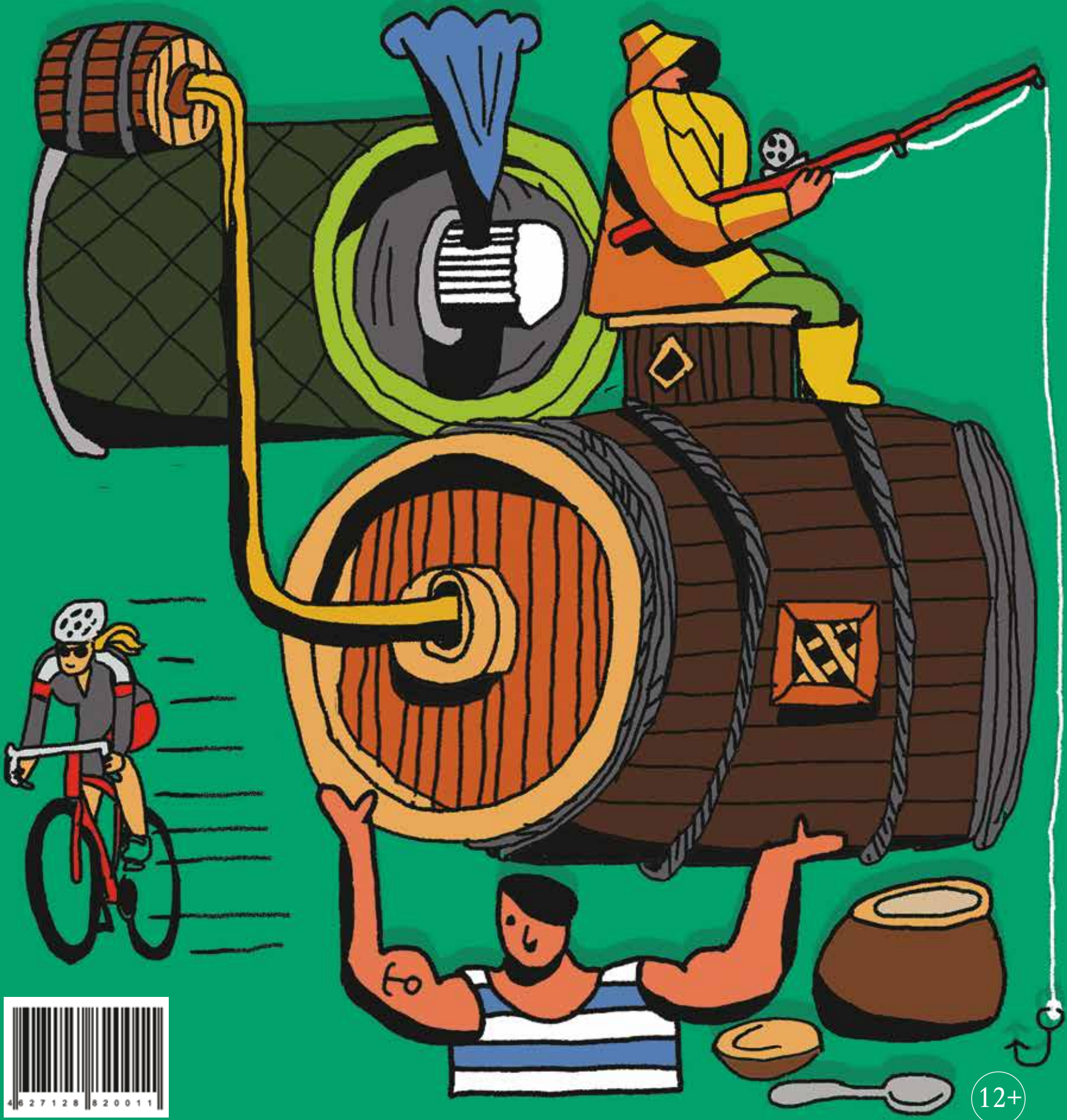

12+

# ОТЕЛЬ АТМОСФЕРА

MINIHOTEL.MSK.RU

МИНИ-ОТЕЛЬ  
НА 14 НОМЕРОВ

НОМЕРА: одноместные,  
двухместные, трехместные,  
семейные, эконом-класса

АДРЕС: Москва, Саввинская  
набережная, д. 7, стр. 3

ТЕЛЕФОН:  
8 (495) 980-50-80,  
8 (968) 968-04-42

Специально  
для читателей  
**истра.рф**  
подарок  
от Атмосферы

4

история края  
**«Потаенное  
судно» Ефима  
Никонова**

10

**Наталья  
Штромбах**

18

рыболов  
**Алексей  
Фадеев**

28

художник  
**Костя  
ЗМОБК**

интервью

32

группа  
**«Чайка»**

38

истранет  
**Будь на связи!**

40

красота и здоровье  
**II турнир сети  
FITNESS ONE  
по бодифитнесу**

42

услуги  
**Club Med  
открывает  
новый курорт  
во Французских  
Альпах**

44

вопрос-ответ  
**Банкротство  
застройщика  
микрорайона  
«Восточный»:  
как отстоять свои  
права**

46

опрос  
**«Наступила  
осень — пора...»**

48

кудрявые рецепты  
**Семейное  
кафе «Дача»:  
«Готовим от души  
и для души»**

54

афиша  
**МВК «Новый  
Иерусалим».  
Афиша на  
октябрь — ноябрь**

56

афиша  
**Истринский  
драматический  
театр, репертуар  
на октябрь —  
ноябрь**

60

объявления  
**Для размещения  
объявления  
позвоните  
по телефону:  
8 (49831) 3-17-74**

62

викторина  
**Год экологии  
в «Истра.РФ»**



Учредитель  
ООО «Истранет»

Главный редактор  
Алла Яценко

Дизайн-макет  
Дарья Браженко  
Екатерина Даугель-Дауге

Верстка и дизайн  
Валентина Дерюгина  
Дарья Браженко  
Екатерина Даугель-Дауге

Обложка  
Тим Яржомбек

Выпускающий редактор  
Оксана Чибисова

Обозреватель  
Алексей Воробьев  
Наталья Сергеева  
Екатерина Богданова

Корреспонденты  
Марина Светлова  
Елизавета Макеева  
Екатерина Харитонова  
Анна Верещагина,  
Мила Лесенкова

Фотограф  
Владимир Мышкин

Маркетолог  
Сергей Малородов

Над выпуском работали:  
Наталья Авакова  
Ольга Крючкова  
Ольга Громова  
Ирина Трофимова

Полный архив журнала  
«Истра.РФ» ищите на сайте  
Истра.РФ/jarhiv

Свидетельство о регистрации  
ПИ No ТУ 50-01967 СМИ ИСТРА.  
РФ от 31 марта 2014 г.  
Тираж 4000

Адрес редакции:  
МО, г. Истра, ул. Ленина, д. 81.  
Телефон: 8 (498-31) 3-17-74,  
e-mail: 4440033@mail.ru

# «Потаенное судно» Ефима Никонова

Десять лет назад, 29 июля 2007 года, в посёлке Пионерский (бывшее село

Покровское-Рубцово) был открыт памятник уроженцу села, талантливому изобретателю и самородку **Ефиму Прокофьевичу Никонову**. С давних пор умы военных мореплавателей занимала идея тайных диверсий против неприятеля. Снаряжение для боевых пловцов, которые могли бы тайно подобраться к боевому кораблю противника и нанести ему повреждения или затопить, разрабатывал ещё Леонардо да Винчи. Но создать прообраз первой в мире боевой подводной лодки удалось не всемирно известному учёному-энциклопедисту, а простому деревенскому плотнику из села Покровское-Рубцово...

текст  
Сергея Мамаева

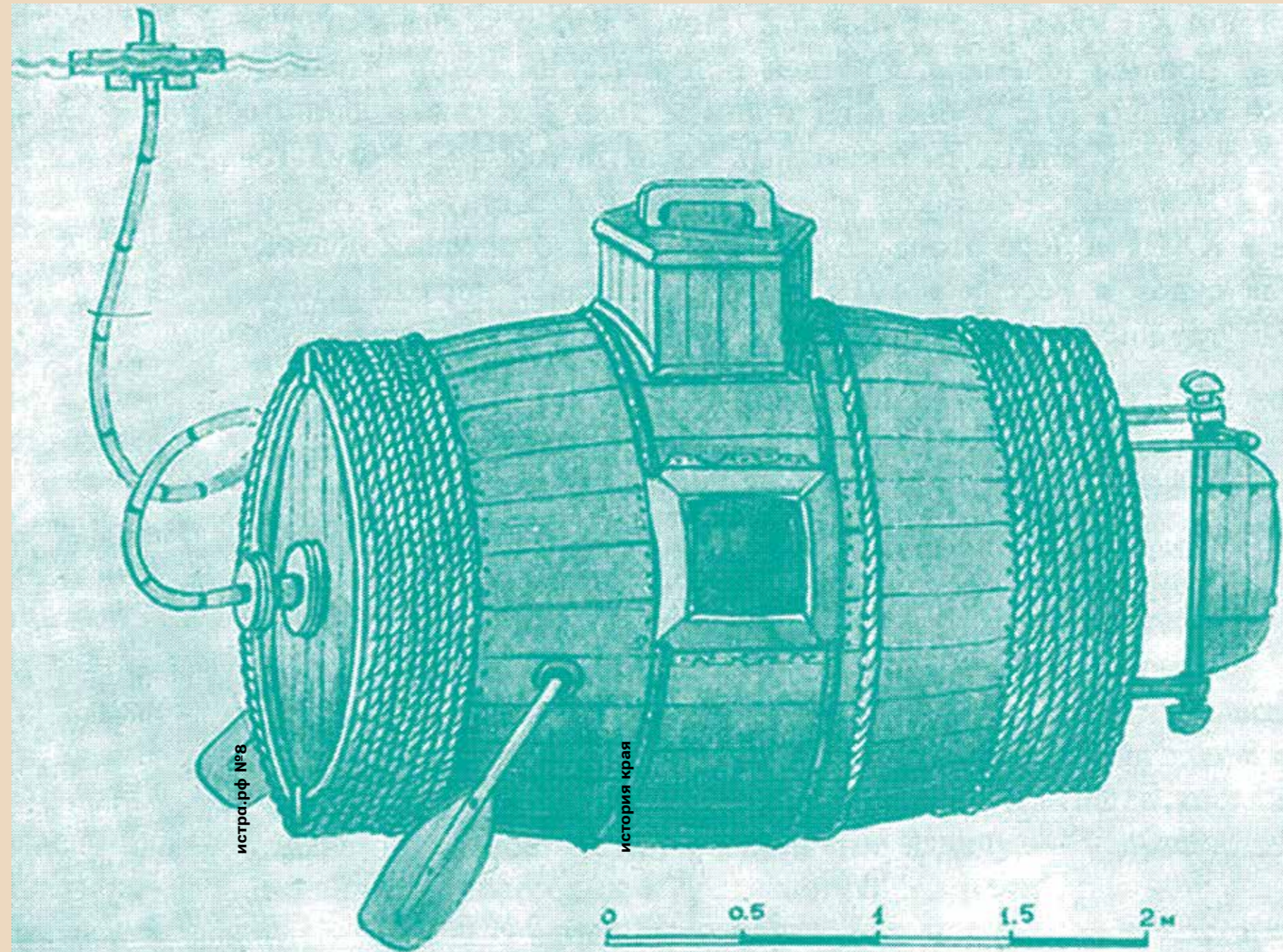

«Потаенное судно» Ефима Никонова. Современная реконструкция В. Дыгалю

Сельцо Рубцово, получившее позднее двойное название Покровское-Рубцово (в честь храма Покрова Пресвятой Богородицы), впервые упоминается в 1580 году. В 1656 году в нескольких верстах от села патриарх Никон основал известный на всю страну Ново-Иерусалимский монастырь. Для строительства его были созваны лучшие ремесленники, в том числе и известные плотницких дел мастера с Валдая. Видимо, их школу и прошёл родившийся в 1690 году в Покровском-Рубцово крестьянин Ефим, сын Прокофьев, ставший первоклассным плотником. При прохождении службы в рекрутах он был определён для работы на верфях, где строились военные корабли. Именно тогда у него и зародилась идея о создании «потаенного судна» для уничтожения вражеских кораблей.

Ефим Прокофьев был малограмотен, «умел начертать только имя свое», и поэтому в 1718 году «за мзду небольшую» продиктовал стряпчему челобитную на имя царя Петра I, но ответа из Санкт-Петербурга не последовало. Тогда через год была отправлена вто-

рая челобитная того же содержания. В ней, в частности, крестьянин сообщал, что сделает «к военному случаю на неприятелей угодное судно, которым в море в тихое время будет из снаряду разбивать корабли, хоть бы десять или двадцать и для пробы тому судну учинит образец». В том же письме было сказано, что судно «будет ходить в воде потаенно».

В 1719 году английский флот переместился в Балтийское море. Объединённая шведско-английская армада заслонила от русского флота Стокгольм. Логика противоборства требовала неординарных тактических решений. И тут к месту пришлось предложение подмосковного крестьянина. А может, вспомнил император и работы англичанина Ван-Дребеля, который построил в 1620 году подводную лодку на восемь пассажиров и двенадцать гребцов. Но английская лодка не была военным судном, в отличие от судна Ефима Прокофьева, который предложил скрытно плавать

под водой и наносить огневые удары по днищам кораблей противника из-под воды с целью их потопления.

В Покровском никто не верил, что царь проявит внимание к полубезумной идее обыкновенного подневольного плотника, но примерно через полгода Пётр I ответил на письмо. Едва ознакомившись с описанием проекта, император понял: скромный деревенский мужик, «крещёная собственность» думного боярина Нащокина, обещает ему, по сути, господство на море. Ефима вызвали в столицу, в Адмиралтейскую кантору. Как челобитчик он вначале попал на ознакомительную беседу к шефу розыскных дел Тайной канцелярии Андрею Ивановичу Ушакову. После беседы с ним изобретателя 13 января 1720 года представили Петру, который пожелал разговаривать с крепостным один на один, доподлинное содержание разговора неизвестно. Сообщалось лишь, что на втором часу разговора Пётр велел подать в кабинет бумагу и чертёжный инструмент, а завершив беседу, распорядился угостить гостя горячительным и щедро одарил. Понят-

лось, при первом же выстреле были разрушены. Во-вторых, члены экипажа судна получали смежную специальность «лёгкий водолаз», каковая практикуется на подводных лодках и нынче. С водолазным делом молодой российский флот был уже достаточно знаком, а в 1718 году русские водолазы провели первую крупную операцию — извлекли припасы и деньги с затопленного от удара молнии боевого корабля «Нарва». Позднее и сам корабль подняли со дна.

Уверовав в реальность проекта, царь приказал крестьянину никому этой идеи не разглашать и, «таясь чужого глаза», немедленно приступить к делу. Сначала Пётр решил построить судно «не в такую меру, которым бы в море подойти под корабль, но ради показания и в реке испытания». Адмиралтейств-коллегия 31 января (11 февраля) 1720 года выслушала сообщение Петра I о «потаенном судне» и оформила указ: «Крестьянина Ефима Никонова отослать в кантору генерал-майора Головина велеть образцовое судно делать, а что к тому делу надобно лесов и мастеровых людей по требованию одного крестьянина Никонова отправлять из помянутой канторы, а припасов по его же требованию из канторы Адмиралтейских дел. Денежное жалование с начала его работы давать по три алтына, две деньги в день и ныне в зачет выдать пять рублей».

Ефима Прокофьева взял под свою жёсткую опеку Андрей Иванович Ушаков и сразу объяснил, что тот под страхом смерти никому ничего и никогда не должен рассказывать о содержании беседы с государем. Сполна это относилось и к делу, которым Никонову предстояло заниматься на верфи. Ефим Прокофьев, ставший указом императора мастером «потаенных судов», оказался на Галерной верфи в Обер-Сарвайерской канторе генерал-майора Михаила Ивановича Головина. На этих «жерновах Петровых» судьбоносное имя патриарха Никона обернулось для его удивительного земляка и фамилией, и кличкой, и паролем. Ёмкое слово разом предупредило встречного, что этот энергичный молодой человек родом из «осененных крестом патриарха мест». В помощь себе Никонов подобрал на судоверфях Санкт-Петербурга десяток лучших мастеров-плотников.

Необычно выглядела закладка «потаенного судна» на верфи. Поскольку объект был секретным, стапель для модели подводного судна соорудили внутри большого сарая, полностью скрыв его от посторонних глаз. Уменьшенную модель «потаенного судна» заложили 3 марта 1720 года, назвать решили именно так — «Модель». Но на закладной доске почему-то оказалось каллиграфически выведено «Морель». Под этим загадочным именем деревянное судно, похожее на бочку, испытывалось и доводилось до ума в течение нескольких лет.



Испытания «потаенного судна». Современный рисунок

но, что это был не просто доклад, а разговор двух мастеров кораблестроения.

После встречи с государем первоначальный замысел Ефима Прокофьева претерпел ряд существенных измене-

ний. Во-первых, отказались от пушек на «потаенном судне», так как доски, сквозь которые проходило жерло орудия и к которым оно плотно крепи-

В архиве фонда Обер-Сарвайерской конторы сохранилось дело «О строении села Покровского крестьянином Ефимом Прокофьевым потаенного судна модели и об отпуске на строение лесов, разных припасов и материалов». Выборочный их перечень и количественные характеристики дают возможность отследить и реконструировать размеры подводного судна, восстановить принцип работы и эксплуатацию системы погружения и всплытия. Известно, что после утверждения малой смотровой модели бондарь изготовил прочный корпус в виде бочки длиной 17 футов (5185 мм) и диаметром семь футов (2135 мм). Интересен тот факт, что император Пётр I принимал непосредственное участие в постройке судна, давал указания и предлагал технические решения. Поэтому первую русскую субмарину можно рассматривать как совместный проект Петра I и Никонova.

Сохранились любопытные документы, дающие некоторое представление о том, как проходила постройка сначала модели, а затем и самого «потаенного судна». Ефим Никонов периодически требовал «отпустить к строению» самые разнообразные материалы. Речь шла то о дубовых бочонках, то о парусах «для накрывания», то о слюдяных свечах и фонарях, то о жестяных трубах и так далее. В одном из «доношений», написанных по просьбе и от имени Никонova, говорилось: «Я она модель в совершенство, что подлежит, привел, а ныне у меня остановка учинилась в оловянных досках, на которых подлежит провертеть по моему размеру пять тысяч дыр, о которых досках я подавал доношение наперед сего. И то меё прежде поданное доношение по сие время не отправлено. Того ради всепокорно прошу дабы указом царского величества повелено было на оных досках провертеть пять тысяч дыр, а ежели не будут проверчены, чтоб нас того не взыскалось».

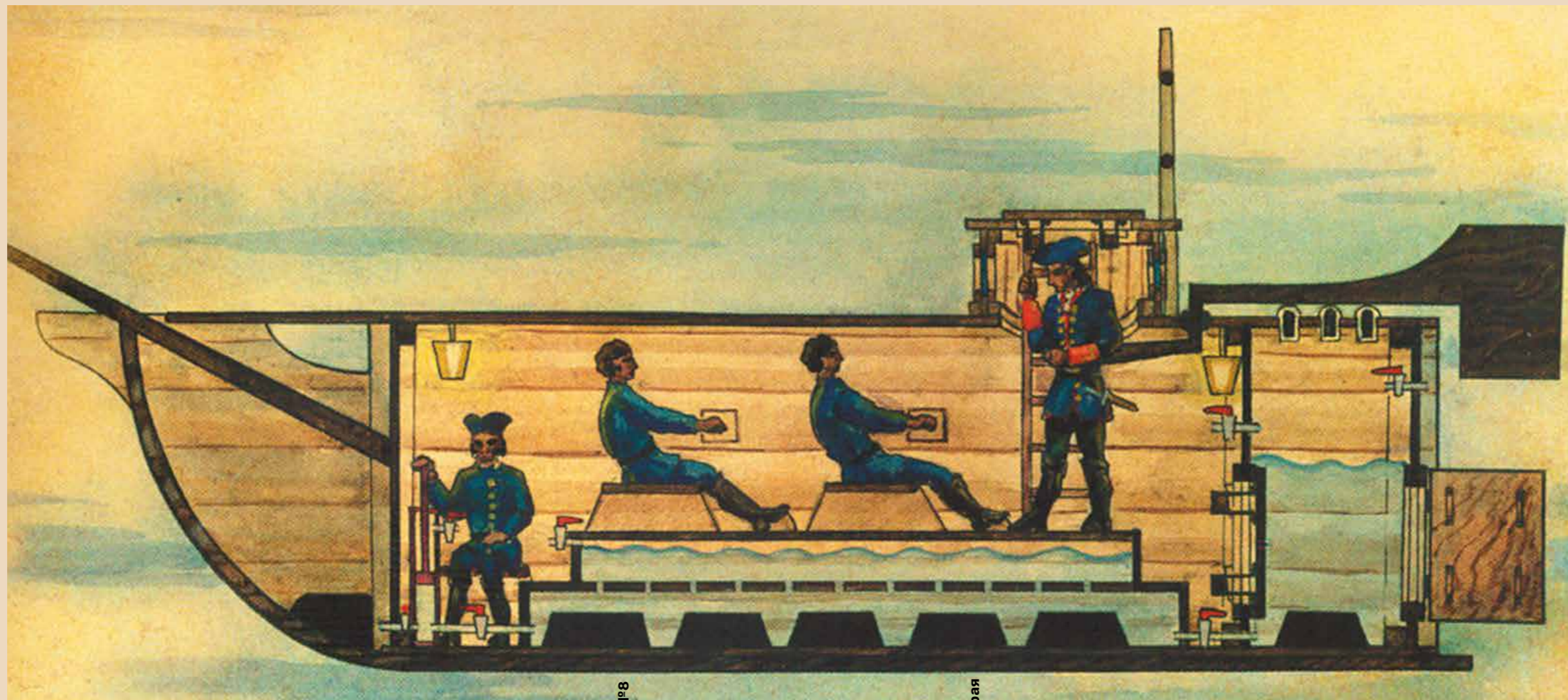

Один из вариантов чертежей «потаенного судна». Современная реконструкция

истра.рф №8

история края

Эти десять оловянных досок с пятью сотнями отверстий тоньше волоса в каждой нужны были для устройства системы погружения и всплытия. При открытии вентиля заборная вода поступала в специальную балластную ёмкость-цистерну через отверстия в оловянных досках, которые позволяли производить заполнение с умеренной скоростью и равномерно по всей длине. Лодка, будучи под водой во взвешенном состоянии, совершала движения при помощи вёсел. Затем при отка-

чивании воды отливной помпой лодка облегчалась и всплывала. Наблюдение за моментом прохождения уреза воды велось через иллюминаторы. Освещалось судно внутри двумя светильниками со свечами, один освещал носовой тупик, другой — кормовой. На освящение в период испытаний было отпущено 50 свечей.

Работы по строительству модели «потаенного судна» закончились в марте 1721 года. Первые испытания состоялись летом того же года в присутствии царя. Никонов являлся командиром экипажа из четырёх человек и под его руководством осуществлялись пробные погружения. Подробно об этом написал в своём очерке, опубликованном в 2010 году в краеведческом сборнике «Покровское-Рубцово», писатель Михаил Викторович Мосалёв: «Испытания было решено провести незаметно — под шум «закладочного карнавала». Состав команды из четырёх человек был обусловлен размерами корабля и устройством системы погружения и всплытия. Сам Ефим Никонов, четвёртый член экипажа, совмещал в одном лице обязанности командира и механика. Модель спустили на воду, загрузили мешки с балластом, приняли воду в цистерну, опробовали работу механизмов и убедились в отсутствии течи. Государь прибыл к подъёму флага. Загремел орудийный салют. Отдали швартовы. «Морель» закачалась на свободной волне. Экипаж заработал вёслами, и судно отошло к середине



Строительство «потаенного судна». Рисунок Ю. Иванова

реки на глубокое место. По пушечному сигналу Никонов закрыл рубочный люк. Корабль начал медленно погружаться в воду. Под урез воды ушла мачта. Вновь выстрел. «Морель» оказалась у другого берега. Люк открылся, и Никонов с улыбкой замахал рукой. Выстрел. Вскоре субмарина всплыла почти у входа в Галерную верфь. Выстрел. Подлодка вновь исчезла с поверхности. Затем выстрел следовал за выстрелом, но тщетно. «Морель» не всплывала. Император приказал шлюпке сопровождения причалить к берегу, конец канала с неё завели на барабан, и государь первым налёг на крест рычагов. Скоро мокрые подводники уже стояли на скользкой палубе. Все с облегчением

приняли по чарке». Оказалось, что через кожаные уплотнения вёсел вода стала поступать внутрь, и судно уже не смогло всплыть самостоятельно.

Пётр I за спасёнными никакой вины не признал, испытания оценил как убедительные и повелел Никонову строить судно «полного корпуса», которое и было заложено на той же верфи в августе 1721 года. Корпус «потаенного судна» полного профиля, который изготовили следом за опытной моделью, был устроен сложнее. Он состоял из 17-футового жилого рабочего отсека и дополнительного шлюзового отсека длиной в три фута (915 мм), через который водолаз выходил из аппарата



Испытания «потаенного судна». Гравюра на памятном камне

и возвращался обратно без всплытия судна. Значительность изобретения Ефима Никонova дополняется его предложением применить водолазный костюм, являющийся прообразом современного водолазного скафандра. Изобретатель предусматривал возможность выхода людей в таких костюмах из судна в подводном положении для разрушения днища неприятельского корабля. «Для ходу в воде, — докладывал Никонов, — надлежит сделать на каждого человека из кож по два камзола со штанами, да на голову по обшитою или обитою кожей деревянному бочонку с окошками против глаз». Скважины и отверстия должны быть «убиты» свинцом, к спине должен быть прикреплён груз со свинцом или песком. Для работ «по повертке» и «зажиганию» кораблей водолаз должен был иметь особые инструменты, опись которых прилагалась к проекту. Воздух же в костюм должен был подаваться с подводного судна через специальный шланг.

Изобретением водолазного костюма особенно интересовался император. Он несколько раз лично присутствовал на испытаниях костюма на Галерном дворе. По просьбе Никонova каждому выходящему в море подводнику-испытателю изготовили собственное штатное водолазное снаряжение из волчьей и овечьей кожи, пропитанной смесью воска и животного жира. Кроме основного комплекта предусматривался и запасной. Водолаз после возвращения в отсек мог переодеться в сухую одежду и в комфортабельных условиях ожидать следующей боевой задачи. По тем временам хождение под водой представляло для людей фантастическое зрелище. Но преемники Петра I не сумели оценить идей изобретателя, далее опытных образцов подводных скафандров дело не пошло.

Авторитет таинственного Никонova и причастных к делу Ушакова и Головина шёл в гору. Наличие готовых образцов подводного оружия вызывало у потенциального противника серьёзные опасения. «Потаенное судно» Никонova было полезно уже одним только этим фактом. Но судно строилось, и в том же 1721 году родилась идея вооружить его «огненными трубами». Именно с этого времени судно Ефима Никонova стало называться «потаенным огненным судном». В журнале Адмиралтейств-коллегии от 13 августа 1724 года сохранилась следующая запись: «В главную артиллерию послать промеморию и требовать, дабы к «потаенному судну» десять труб медных велено было порохом начинить и селитрою вымазать от той артиллерии».

Спуск судна на воду состоялся осенью 1724 года. Тотчас начались его испытания под руководством государя. На площадке испытаний присутствовали также ответственные чиновники Адмиралтейства и адмиралы. Ефим Никонов отвесил всем поклон, перекрестился



Макет «потаенного судна» в городе Сестрорецк. Современное фото

и спустился в люк своего «потаенного судна». Началось погружение лодки. Неожиданно для всех, в том числе и для Никонова, лодка быстро провалилась на глубину, от удара о грунт дала течь и стала наполняться водой. Пётр I лично организовал спасение изобретателя и его корабля. Веря в идею «потаенного судна», Пётр I объявил присутствующим, чтобы Ефиму Прокофьеву «никто конфуза в вину не ставил», подбодрил Никонова и приказал исправить повреждения, чтобы продолжить опыты.

Новых погружений император так и не увидел: осенью 1724 года Пётр I серьёзно заболел, а 25 января 1725 года скончался. Ефим лишился своего покровителя. Ещё во время болезни царя чиновники Адмиралтейств-коллегии стали притеснять Никонова. В его адрес посыпались обвинения в перерасходе материалов и средств, а также требования ограничивать затраты на строительство и его сроки. В декабре 1724 года чиновники Адмиралтейств-коллегии приставили к мастеру солдата в качестве надсмотрщика, а материалы для постройки судна стали отпускать долго и неохотно. В апреле 1725 года состоялись повторные испытания, но снова при погружении обнаружилась протечка. После нового ремонта Никонов прямо заявил, что действовать так, как он сам обещал царю-батюшке, судно не сможет, ибо «оное сделано только для пробы, как дух переводить».

Последние испытания подводной лодки Ефима Никонова состоялись в 1727 году, но и они не дали положительных результатов. После этого у чиновников Адмиралтейств-коллегии

интерес к продолжению опытов пропал. При Екатерине I ещё предпринимались некоторые попытки исправления «потаенного судна», но после её смерти Адмиралтейств-коллегия совершенно перестала интересоваться работами Никонова. Разочарованное исходом дела начальство приказало поместить «потаенное судно» в амбар под замок, подальше от «чужого глаза». Там оно хранилось многие годы, пока окончательно не сгнило.

Изобретателя же судна в январе 1728 года разжаловали из мастера в рядового плотника и отправили на Астраханскую верфь, где в это время строились корабли для Каспийской

флотилии, «с прочими отправляющимися туда морскими и адмиралтейскими служителями под караулом». Дальнейшая судьба Ефима Никонова неизвестна. Никаких репрессий к нему не применили, хотя и обвинили в том, что «по подаче того своего прошения через десять лет не токмо такого судна, ниже модели к тому делу действительно сделать не мог, которое хотя и строил из адмиралтейских припасов и адмиралтейскими служителями и на строение тех судов употреблена из адмиралтейских доходов немалая сумма».

В течение восьми лет Ефим Прокофьевич Никонов упорно трудился над созданием подводного судна, способного



Макет «потаенного судна» в воде. Современное фото

истра.рф №8



Памятник Ефиму Никонову в посёлке Пионерский. Современное фото

истреблять неприятельские корабли. В век деревянного судостроения простой крестьянин без технического образования взялся за постройку подводной лодки, которая должна была обладать большой прочностью и герметичностью. Эта задача при тогдашнем уровне техники была невыполнимой. Следует учесть и ту неблагоприятную обстановку, в которой протекала деятельность Никонова. Чиновники-иноземцы презрительно относились к крестьянину, а многие соотечественники, принимавшие участие в постройке судна, не верили изобретателю. Несмотря ни на что, Никонов показал себя настоящим патриотом и продолжал работу. Не его вина, что он не смог завершить её.

После этого долгие сто лет в России не происходило строительства каких-либо подводных судов, тем не менее интерес к подводному мореплаванию в обществе сохранялся. Свидетельством тому служат статьи, напечатанные в журнале «Московский

телеграф» за 1825 год. В них помещён исторический обзор «Подводный корабль», подробно и со знанием дела рассказывающий о работах изобретателей подводных лодок, в том числе Фультона и Монжери. Репликой на этот обзор стала статья Берха в этом же журнале «Об изобретении подводных судов в России в 1719 году», явившаяся первым печатным трудом по истории русского подводного кораблестроения. Нет сомнения в том, что создатель первой в мире цельнометаллической подводной лодки Карл Андреевич Шильдер был знаком с разработками крестьянина Никонова вековой давности.

Благодаря ветеранам военно-морского флота, проживающим на истринской земле, создателя «потаенного судна» Ефима Прокофьевича Никонова помнят на родине, в подмосковном селе Покровское-Рубцово (ныне посёлок Пионерский городского округа Истра). В 2007 году усилиями ветеранов у Покровско-Рубцовой сельской библиотеки был установлен памятник, надпись на котором гласит: «Изобретателю и строителю «потаенного судна» 1719-1728 годов (прообраза боевой подводной лодки) крестьянину селца Покровское-Рубцово Ефиму Прокофьевичу Никонову». Автором монумента выступил молодой архитектор Виктор Викулов.

Ранее, основываясь на материалах архивного дела о строительстве «потаенного судна», автор книги «Откуда и что на флоте пошло», контр-адмирал Виктор Ананьевич Дыгало воссоздал проект Ефима Прокофьевича Никонова в виде рисунка, потому как оригинальных чертежей того времени в деле не сохранилось. По чертежу Дыгало около построенной Петропавловской церкви на берегу Сестрорецкого разлива (город Сестрорецк в окрестностях Санкт-Петербурга), на котором проходили первые испытания судна,

в 2009 году был установлен памятник «потаенному судну» — «бочка Никонова» (как его ещё называют). Рядом с моделью лодки установили памятный камень с гравюрой и надписью под ней: «Испытание «потаенного судна» Ефима Никонова в присутствии Петра I, 1721 год». ●



Памятный камень на месте испытаний «потаенного судна». Современное фото

большое интервью

**Наталья Штромбах:**

# «Нельзя жить без любви»

беседовал  
**Алексей Воробьёв**

Главная героиня нового номера «Истра.РФ» — владелица и генеральный директор сети фитнес-клубов FITNESS ONE **Наталья Штромбах.**

**У Вас такая необычная фамилия...**

О, это очень интересная история! Фамилия принадлежала моему прадеду, он жил в Чехии. Там была большая ветка Штромбахов. Зажиточная семья, которая занималась полиграфическим бизнесом. Мой прадед был наследником этого бизнеса, но, увлечшись в начале 20 века идеями социализма и построения нового общества, он в составе чешского корпуса приехал в Россию. Перешёл на сторону Красной армии. Участвовал в боевых действиях. Сделал стремительную военную карьеру. Был видным полководцем времён Первой мировой и Гражданской войн. Затем женился на русской девушке. Родили четырёх детей. Но в 33-м году был расстрелян по обвинению в шпионаже. Это были первые репрессии. Дед его реабилитировал, как водится, в 50-х годах. А в Чехословакии его почитали как национального героя, там даже есть улица имени Ярослава Штромбаха. Все Штромбахи, которые сейчас живут в России, — это потомки его четырёх детей. Нас не так много, мы друг друга знаем, пусть не очень близко общаемся, но, тем не менее, знакомы.

**Выходя замуж, Вы эту фамилию сохраняли?**

Разок поменяла. Потом вернула обратно. Поняла, что фамилия крутая, надо держаться корней. *(Улыбается.)*

**Традиционный вопрос от нашего журнала: как Вы оказались в Истре?**

В 2004 году я вышла замуж. У нас с мужем была мечта уехать куда-нибудь за город. При выборе мы руководствовались прежде всего удобством и перспективностью направления. Решили, что направление Новой Риги — самое интересное для нас. Тогда ещё не было пафосных посёлков, Новая Рига была пустовата. Зато была хорошая дорога. Многие тогда ехали на Рублёвку или Киевку. Но я влюбилась в Новую Ригу, она понравилась мне своей природой. Буквально за несколько лет до этого мои родители купили небольшой участок под дачу в Бужарово. Построили небольшой дом, я приезжала к ним по выходным, мне нравилось. И когда встал вопрос, где строиться, Рига стала первым вариантом. С тех пор мы здесь. В течение года мы снимали дом в одном из первых посёлков

истра.рф №8



большое интервью

«Урожай». Но потом я поняла, что надо дальше уезжать от Москвы. Всё, что находится в пределах 10 км, — это такое запрессованное и не очень приятное для проживания место. Я нашла чудесное место в 20 км от МКАД и до сих пор там проживаю, это деревня Ивановское.

**Давайте ещё про родителей расскажем.**

У меня замечательные родители. Папа учёный. Всю жизнь проработал в Курчатовском институте. Прошёл путь от младшего научного сотрудника до заместителя директора Курчатовского комплекса. Проводил много экспериментальной и практической работы, занимался безопасностью атомных реакторов. Участвовал во многих тендерах по обследованию больших станций за границей. В связи с этим у него много проблем со здоровьем. В своё время был ликвидатором аварии на Чернобыльской АЭС. Здоровье, конечно, пострадало. Но он сих пор работает в Курчатовском институте. Мама была учительницей в одной из школ в Троицке. Она была местной знаменитостью, известной и успешной учительницей. Чтобы попасть в её класс, родители и дети выстраивались в очередь за полтора года до выпуска очередного класса. Мы даже шутили, что у мамы есть «кастрюлькины» дети. Это дети, родители которых могли что-то достать. Она была очень крутым учителем, но от «кастрюлькиных» детей не отказывалась, все крутились, надо было жить. Так дома появлялись какие-то продукты или что-то из дефицитного. Хотя у мамы все всегда были равны.

**А где Вы родились и учились?**

Я подмосковный ребёнок, родилась в городе Чехов. А до 16 лет жила в городе Троицк. Там был Академгородок Курчатовского института. Как молодой специалист папа получил там маленькую квартирку — 27 квадратных метров. То время вспоминаю как счастливейшее. В Троицке была очень хорошая среда для развития: интеллектуальные сверстники и очень сильные школы. Огромный лес рядом, безопасность, все семьи знакомы, множество друзей... Переехав в Москву в 10 классе, я была поражена, насколько ниже уровнем сверстники по сравнению с одноклассниками в Троицке.

**В детстве родители приставали к Вам с вопросом: «Кем ты хочешь быть?»**

Да, мы регулярно на эту тему общались. С раннего возраста я мечтала стать доктором. Сначала хирургом, потом акушером. И начала готовиться к поступлению с 7 класса. Но моей мечте не суждено было реализоваться. Папа — технарь, подрабатывал в своё время подготовкой абитуриентов. И родители мне сказали, что в медицинский вуз не сумеют меня подготовить, папа поможет с физикой и математикой, поэтому надо выбрать какой-нибудь инженерный ВУЗ. И я пошла в МАИ. Мы уже жили в Москве — папа сумел получить квартиру в первом строящемся молодёжном жилищном комплексе. Но желание стать доктором прошло красной

нитью через всю юность. На рыбалке мальчишки ловили рыбу, а я потрошила — посмотреть, что внутри. Играла в доктора без конца, тащила домой змей, пауков, ящериц, черепах. Бедные родители, которые неожиданно натыкались на такую живность, спрятанную в каком-нибудь ящике! Эта мечта ещё долго не оставляла меня, была идея даже на второе высшее поступить учиться в медицинский.

## «...в Чехословакии его почитали как национального героя, там даже есть улица имени Ярослава Штромбаха. Все Штромбахи, которые сейчас живут в России, — это потомки его четырёх детей. Нас не так много, мы друг друга знаем, пусть не очень близко общаемся, но, тем не менее, знакомы»



**Я читал, что в детстве Вы никакого интереса к спорту не проявляли.**

Да, я ничем не занималась. В 10 лет у меня обнаружили астму. Родители не спортивные. Они всё время шутили — пускай все качают ноги, а ты качай мозг. Учительница и учёный, зачем им спорт? (*Улыбается.*) Все мои попытки заниматься спортом ограничивались физкультурой в школе, зимними выходами на лыжах из дома — 1 км туда и 1 км обратно. Была полная убеждённость, что к спорту нет никаких данных. Не могла пробежать, прыгнуть. Все прыгали в длину на 1,5 м, я прыгала на 50 см.

**Расскажите про Ваш обычный день. Как он складывается, чем он наполнен?**

Мои идеальные дни складываются так. Утром — ранний подъём и завтрак с детьми. Развожу их по школам. Дальше еду на утреннюю тренировку. Это либо плавание, либо бег, либо зал.

Потом еду на работу.

истра.рф №8

истра.рф №8

истра.рф №8

истра.рф №8

истра.рф №8

истра.рф №8

истра.рф №8

истра.рф №8

**Вы занимаетесь в своём клубе?**

По-разному. Если тренировка в зале, занимаюсь в своём клубе, конечно. Велосипедом занимаюсь на улице или на станке в студии или дома. Бегаю чаще всего на улице. Зимой, когда холодно, езжу в легкоатлетический манеж в Москве. Потом работа. Работу я стараюсь строить так, чтобы не целый день сидеть в офисе. У меня, как правило, лишь два дня в неделю являются стационарными офисными днями, куда я сваливаю всю работу на компьютере, все встречи. С 12 до 18 я провожу в офисе. После офиса в эти дни я обязательно еду на вторую тренировку. Если утром бассейн, то вечером — велосипед или бег. И так 4-5 дней в неделю стандартно проходят по этому сценарию. Вечером хочется пообщаться с детьми, посидеть за столом. Нам, спортсменам, можно много есть, и я не отказываю себе в поздних ужинах. Да и бокал вина можно пропустить.

**Вечером не возите детей на тренировки?**

Нет, у детей свой график. Младшая занимается велосипедом. Я отдала её два года назад на трек к замечательному мастеру, заслуженному тренеру Советского Союза, который воспитал много замечательных гонщиц. И она к нему ездит шесть раз в неделю. Зачастую я езжу на трек, тренируюсь сама и забираю её после тренировки.

**Вас всегда узнают в собственных клубах? Персонал меняется, не возникает казусов?**

Меня почти всегда узнают в собственных клубах. Очень-очень редко бывает, что не узнают. В наших клубах очень маленькая текучка. Мы стараемся строить отношения с сотрудниками, чтобы они оставались у нас на долгие годы. У нас люди растут внутри компании, переходят из одного отдела в другой.

**А голос приходится повышать на сотрудников? Какой у Вас стиль управления?**

Нет, не приходится. У меня авторский стиль управления. Раньше, как мне казалось, я была чуть мягковата. «Мамочкой». Но у меня появились конкуренты среди руководителей, менеджмента компании, и я поняла, что «мамочкин стиль» не приводит к результатам. Это людей расслабляет и не мотивирует показывать лучшие данные. Я начала корректировать своё поведение несколько лет назад, и мне в этом помогла книжка Чичваркина. Мне близка его позиция. Я может, не умею быть диктатором, но я никогда не буду колебаться, если хочу сказать что-то неприятное своим сотрудникам. Когда я ругаюсь на них, я делаю это без крика, но это происходит достаточно жёстко. Многие говорят: лучше б ты кричала. Этот стиль я частично переняла из опыта воспитания детей. Конечно, были случаи, когда без «наезда» ситуацию не решить. И я научилась «наезжать» на детей так тихо и жёстко, что иногда самой становилось страшно. Правильные слова с подходящей интонацией вкладываешь в эту энер-

гию «наезда» — и работает лучше, чем любой крик.

**Вы отправляетесь на соревнования в другую страну, это 2-3 дня, неделя. Кто в это время занимается оперативным управлением бизнеса?**

Я в своё время много времени уделяла делегированию. Имея несколько проектов в разных концах Московской области, невозможно каждый день быть везде. Идея с авторитарным управлением в нашей ситуации совершенно утопична. В каждом клубе есть свой лидер, своя команда управленцев, которая отвечает за этот клуб. Поэтому очень плотно я занимаюсь проектом, пока он строится, открывается и вводится в эксплуатацию. Дальше идёт процесс подстройки. У нас есть система ежедневной и еженедельной отчётности. Есть система общения с руководящим составом. Я стараюсь на руководящие позиции подбирать людей, которые умеют принимать решения и нести за это ответственность. Через какие-то ошибки и неудачи эти люди учатся. Мне с ними удобно, комфортно, и я понимаю, на что они способны. Я втягиваю их в некое партнёрство по каждому проекту. Система работает. Я могу себе позволить уехать на сборы: система отчётности не меняется, я всё получаю онлайн.

**Правда, что Вы охотнее берёте женщин, чем мужчин?**

Есть такая история. Мы охотно берём всех, кто нам подходит по первоначальным данным. Но у нас приживается чуть больше девушек. Хотя в последнее время я стараюсь подбирать мужчин на определённые позиции. Например, руководителя по продажам. Мужчины в некоторых направлениях работают более системно, чем девушки. Сильный пол работает крупными мазками, а девушки готовы всё это докрашивать, доделывать более детально. Кроме того, девушки меньше «стоят», и это не секрет. Они согласны за меньшие деньги выполнять больший объём работы. В нашей индустрии мужчины охотнее идут в спортивный департамент, и мы с удовольствием их берём. А вот в части продаж и руководящих кадров не такое большое предложение на рынке.

**Расскажите про спортивную историю Вашей жизни. Я так понял, что увлечение триатлоном началось с банальных занятий бегом?**

В определённом возрасте я поняла, что перестала справляться с поддержанием формы. Видимо, некоторые возрастные изменения стали происходить. То, что раньше удавалось легко, перестало даваться. Я стала набирать вес, посмотрела на фото и поняла, что постепенно стала превращаться в тётеньку. И вспомнила, что, когда мне было 20 лет, я пару лет бегала. Это дало хороший «похудательный» эффект. Я решила начать бегать. Снова. С астмой было непросто, ходила к врачу, получала какую-то терапию. Затем поняла, что пробежки по 2, 3, 5 км мне даются. Бегала я совсем медленно. Тогда же

меня познакомили с замечательным тренером-девушкой. На первой же групповой тренировке она меня спросила, куда я готовлюсь. Для меня это было странно: а что, кто-то куда-то готовится? Она: ну конечно, в Москве столько забегов интересных, давай попробуем куда-нибудь подготовиться. Это была весна. У неё была методика и развивающие упражнения. Она мне поставила задачу пробежать через полгода полумарафон. Для меня это был вызов, поскольку больше 5 км не бегала, а дистанция — 21 км. Я тогда поняла, что, имея конкретную цель, гораздо легче двигаться. Легче выходить на тренировку, понимая, для чего ты это делаешь. Маленькими шажками ты двигаешься по плану.

#### Как это происходит?

Тренер формирует план на 3-4 недели. Если ты болеешь или на работе какой-то стресс, его можно скорректировать. Каждая тренировка расписана: 2 км разминка, 2 км со скоростью такой-то, 500 м заминка и так далее. В общей сложности на час-полтора у меня есть задание. Выполняя тренировку, я пишу: «Сегодня сделала то-то и то-то, на последнем интервале было дико тяжело, но я справилась» или «Не добегала последний интервал, потому что дыхание сбилось». Даёшь обратную связь. И в ответ тебе тренер ещё что-то добавляет. У тебя в графике нет сверхдлинных дистанций, надо пробежать 10-12 км. После полумарафона появилась идея пробежать быструю десятку. У меня была цель — выбежать из 50 минут. И мы с ней за два месяца это сделали. Я никогда не бегала быстрее, чем 1 км за семь минут. А здесь надо было пробежать километр за пять минут. Это было тяжело. Но я справилась, и появились новые цели. Так стала развиваться беговая тема.

#### А переход от бега к триатлону как произошёл? Стало скучно просто бегать?

Нет, не скучно. Но появилась такая шумиха вокруг триатлона! Вокруг стали появляться нереально красивые люди с крутыми велосипедами. Я стала читать отзывы. Это очень крутая тусовка, много успешных и тех, кто хочет стать успешными. Для многих это прекрасный социальный лифт. Например, есть команда Сбербанка. Ты пришёл операционистом в Сбербанк и ты триатлет, тебя берут в команду. А там — руководители, топ-менеджеры, они тебя видят, и подтягивают к себе достаточно быстро. Во многих корпорациях есть свои триатлонные команды. И это прекрасная возможность для многих быстро продвинуться по карьерной лестнице. Я на них смотрела с чувством лёгкой зависти, понимая, что триатлон затратен по времени, деньгам и... надо хорошо плавать. А я с детства не плавала. Но однажды на день рождения мне подарили хороший велосипед. Я решила, что сейчас сяду на него, а дальше посмотрим.

#### Велосипед должен быть специальным?

Мне подарили обычный шоссейный велосипед, на котором многие едут дистанции триатло-

на. А вот на длинные дистанции считается, что нужен специальный разделочный велосипед. На нём преодолевать их легче и быстрее. Я нашла тренера, который меня грамотно ввёл в этот мир. Велоспорт — это целый мир, и для многих людей, кто получил травмы, это спасение. Это отсутствие ударной нагрузки и вредной нагрузки на колени. Кардио-работа великолепная. Ты можешь на любой вкус подобрать себе тренировку. В августе 2015 года я вышла на первый старт. Чуть-чуть научилась плавать. Дистанция включала в себя 750 м вплавь, 20 км на велосипеде и 5 км бегом. И когда я прибежала на финиш, я получила огромное количество позитивных эмоций! Их было не сравнить с беговыми стартами. Это было очень эмоционально, живо и интересно. В этот же день я стала называть свою тренера и уговаривать ещё где-нибудь стартовать. Уже через две недели я поехала в Сестрорецк и сделала там «олимпийку». Эта дистанция в два раза длиннее: 1,5 км-40 км-10 км. И сезон на этом закончился.

#### До олимпийской сборной по триатлону Вам далеко?

Это разные виды спорта. Кроме того, триатлонная сборная выступает в основном на коротких дистанциях.

**«Мои идеальные дни складываются так. Утром — ранний подъём и завтрак с детьми. Развожу их по школам. Дальше еду на утреннюю тренировку. Это либо плавание, либо бег, либо зал. Потом еду на работу»**

#### Мне кажется, сейчас Ваши старты сложно назвать любительскими...

Нет, профессиональный спорт — это где люди зарабатывают деньги. Всё остальное — любительский. Сейчас в мире число людей, занимающихся триатлоном, составляет около 50 миллионов человек. Это рынок любительского спорта. Профессионалы тренируются, потом восстанавливаются, у них нет бытового стресса. А любители — герои, потому что они работают и много сил отдают жизни. Поэтому мы многие

истра.рф №8



большое интервью

тренировки не можем исполнить, так как бытовой стресс не позволяет полноценно подготовиться к следующей тяжёлой тренировке. Это надо всегда учитывать при составлении тренировочных планов.

#### «Айронмен 226 км». Это что такое?

Это 4 км вплавь, 180 км на велосипеде и 42 км бегом. Идея пройти полный «Айронмен» появилась год назад, после того как я сделала половинку в Казани, а затем в Турции. Мне мой тренер предложил попробовать на следующий год полную дистанцию. Мы зарегистрировались на старт в Швецию. С 1 ноября начался базовый тренировочный цикл. Но, к сожалению, в марте я получила тяжёлую травму, сломала ногу. Бредовая травма. Зимой тренировалась и ничего не предвещало беды. Планируя поездку в Америку, решила там тоже чего-нибудь пробежать. Нашла старт в Калифорнии — 42 километра. Решила: почему бы и нет. Тренер меня отговаривал, просил не планировать ранних стартов. Это было начало марта. В общем, когда я приехала в Америку и вышла на этот старт, уже не очень хорошо себя чувствовала. Я не учла особенности трассы, а она была очень сложная. Непростой рельеф: скоростная дорога с сильным уклоном, крутыми подъёмами и спусками. И пробежав 25 км, я почувствовала сильную боль в левой ноге. Сошла. Меня довели до финиша. И только приехав в Москву, сильно хромая, я сделала

рентген. Мне поставили диагноз «усталостный перелом малой берцовой кости». К сожалению, любительский спорт чреват такими вещами, любители не всегда знают меру. Профи всегда стараются сделать чуть меньше, а любители всегда стараются делать чуть больше.

**Если можно, о личном. Ваша недавняя цитата: «Третий брак мой распался. Видимо, мужчины устают в отношениях. Они как-то начинают терять тонус и вкус к жизни. Может, это кризис среднего возраста? Совсем разными мы стали. Была одна неприятная история, которая стала последней каплей»...**

Тем не менее я считаю, что мне с мужчинами везёт. Мне встречаются удивительные мужчины. Меня никто никогда не предавал. Жизнь так строится, что жизненный цикл с определённым мужчиной в какой-то момент заканчивается...

**Как у Фредерика Бегбедера: «Любовь живёт три года»...**

Нет, не три. У меня, например, было два 10-летних цикла. Первый цикл был лет 5, потом два по 10.

#### Как в спорте...

На самом деле, цикл заканчивается раньше, а решимость закрыть этот цикл появляется позже. У меня никогда не было проблем с мужчинами. Рядом со мной всегда прекра-



сные мужчины, с которыми я общаюсь, дружу. Как правило, когда в голове созревает план «Б», появляется некий мужчина, который готов меня в этом поддержать. Я сделала вывод, что нельзя жить без любви в этой жизни. Что отношения должны быть наполненными. Они должны приносить обоим счастье и удовольствие. Раньше я считала, что надо работать над отношениями. Что это такая тяжёлая работа. Но работа в радость, если приносит много счастья и энергии. Если есть любовь — есть энергия, есть «ток», и очень легко всё получается. А если любви нет, провода оборваны, не случится никакого тока. Если нет любви — мы мучаем друг друга. И дом становится чёрной дырой, где не хочется быть... Но несмотря на то что расставание было тяжёлым, через короткое время мы снова вернулись друг к другу, уже другими людьми. Родными и близкими. И мы признались друг другу, что это было правильное решение. Каждый обрёл шанс на новую жизнь. У меня нет желания «доживать» с кем-то жизнь из-за страха, что я не найду кого-то ещё. Мне кажется, лучше одной вести полноценную жизнь, либо найти человека, которого действительно сильно любишь.

**Мы подходим к таким вопросам осознанно, и у нас после принятых решений не возникает большого драматизма. Но есть родители, которые очень сильно расстраиваются: «как так, вот опять, а как же дети»...**

Родители всегда очень переживают. И практически каждый раз я прохожу полосу отчуждения с родителями. Они каждый раз рвут со мной отношения. Родители прожили долгую жизнь вместе, они вместе с юности. Они друг другу подарили первые чувства, друг у друга были первыми. Они очень трогательно всё пронесли через жизнь. Конечно, не без проблем, но сейчас успокоились, притёрлись, что-то позабылось... Сами себя сейчас немного канонизировали. (Улыбается.) И внукам рассказывают про свои отношения исключительно в позитивных тонах. Они, безусловно, являются ярчайшим примером крепкой семьи, друг друга поддерживают, любят... Уже энергетически связаны друг с другом. Я им говорю, что им сильно повезло, но так бывает не у всех.

**В конце концов полоса отчуждения проходит и Вы продолжаете общаться?**

Да. Сначала они ставили ультиматумы — либо ты с нами, либо не с нами. Я разворачивалась и говорила: значит, не с вами. Проходило какое-то время, папа звонил: надо поговорить. Всегда приезжала по первому звонку, и мы реанимировали отношения.

**Ваша цитата: «Моё бегство из класса домохозяйек было обусловлено тем, что для меня он был неподъёмным» — это про труд, я так понимаю? С тех пор в этой позиции ничего не изменилось? Ничего не изменилось. Я с огромным пиететом отношусь к женщинам, которые готовы из**



истра.рф №8

дня в день заниматься домашними делами. Это тяжелейший труд, потому что действительно он не очень творческий, повторяющийся. Его мало кто может оценить. У меня есть подруги, которые ведут домашнее хозяйство, и их мужья ещё упрекают, считая, что они просто отдыхают. Но, попробовав на себе, я понимаю, насколько это тяжело — и психологически, и морально.

**У Вас четыре замечательные дочки, не планируете, чтобы братик у них появился?**

Нет, мне кажется, я свою биологическую роль выполнила. (Улыбается.)

**Не хотите политическую карьеру построить? Социальная повестка: многодетная мама, успешный предприниматель...**

Честно говоря, не хочу в политику идти. В нашей стране это не очень прозрачное занятие. Вразрез моим принципам. Мне интересна тема тренингов, образовательных семинаров. Я готова делиться с женщинами: опытом выхода из сложных ситуаций, опытом вхождения в любительский спорт. Кстати, скоро буду читать лекцию на эти темы на женском форуме. Мне очень хочется донести позицию женщины как личности. Я считаю, что девушки, которые отдают себя в рабство семье, через несколько лет остаются у разбитого корыта. Я часто вижу такие ситуации. Всё, что есть, отдано детям, а для себя ничего не осталось. И когда дети начинают отрываться в самостоятельную под-ростковую жизнь, у них начинается достаточно серьёзный кризис, который можно было бы из-

бежать, оставив себе кусок личной жизни. Чувство вины, которое мы испытываем ежедневно по отношению к членам семьи, к своим детям, к своей работе, — деструктивно. Для женщин в принципе чувство вины — движущая сила. Просто отмахнуть чувство вины невозможно, надо его переводить в продуктивную сферу. Я готова делиться своей позицией, как с этим жить.

**Ваши дочки меняются, растут. Старшая уже закончила школу?**

Старшая, Мария, третий курс МГИМО закончила. Она достаточно рано осознала, что хочет быть юристом. У неё способности аккумулировать огромное количество информации, хорошие данные в части изучения языков. Она взяла мою фамилию. Очень творческая, играет на гитаре и поёт. Летом подрабатывала в юридической компании, ей понравилось.

**Есть вероятность, что жить в России она не будет?**

У неё был бойфренд из Англии, общались два года. Она была чётко настроена уехать, рассматривала разные варианты стажировки. Сейчас такого варианта нет. Есть идея здесь доучиться и работать здесь. Но женщина во многом зависит от мужчины — посмотрим, что будет дальше.

большое интервью

## «У меня материнская позиция такая: по большому счёту не имею права советовать своим детям что-то, навязывать им своё мнение. База моего воспитания — ребёнок говорит, я его выслушиваю»

**Вы со своей стороны советовали ей что-то?**

У меня материнская позиция такая: по большому счёту не имею права советовать своим детям что-то, навязывать им своё мнение. База моего воспитания — ребёнок говорит, я его выслушиваю. Говорю: понятно, надо попробовать. Как правило, я всегда позитивно настроена к любым идеям. Например, моя третья дочка Катя говорит, что не хочет получать высшее образование, а хочет пойти на какой-то крутой курс и профессионально заниматься визажем.

Она очень хорошо рисует, и я отвечаю: почему бы нет. Для меня нет жёстких рамок, когда ребёнок должен окончить школу, институт, а дальше выбирать, куда идти. И я им сразу сказала, что, если кто-то из них не хочет получать высшее образование, — нет проблем.

Моя вторая дочка Саша, ей сейчас 17 лет, работала этим летом в магазине «Nike». Сначала стажёром, потом консультантом. Получила грандиозный опыт. Заработала очень мало денег, но зато узнала, что без специального образования есть очень чёткий потолок заработка. Это был ценный опыт, и она развернулась в сторону учёбы. Сейчас у нее выпускной класс. Каждый день обсуждаем, куда пойти, репетиторы, курсы... Сама общается с потенциальными репетиторами, я лишь попросила сделать выбор до определённого срока. Это заставляет её двигаться. Мы должны не вкладывать своим детям ложку в рот, а давать навыки самостоятельного движения. Они сами должны понимать, что им нужно и как этого достичь. Я пока могу помочь материально, но я никогда никого за руку не поведу. Саша вообще молодец, она в своё время поступила на бесплатное обучение в Павловскую гимназию.

Младшая, Валентина, такая волшебная девочка. Очень общительная. Учится в 5 классе, очень талантливая, занимается велоспортом. Мечтает стать ветеринаром, безумно любит животных — идёт по моим стопам, у нас дома много животных. Постоянно ищет способы заработка. Летом она освоила приготовление мыла, у неё получились невероятной красоты коллекции. И она продавала их на детской площадке в посёлке. Сейчас появилась новая тема: она делает «лизунов». И она мне недавно призналась, что в школе продаёт их по 500 рублей за «лизуна», хотя их себестоимость меньше 100 рублей. А если учесть, что «лизунов» она в школу таскает практически каждый день, понимаю, что у неё бизнес состоялся. Денег не просит. Заслуживает уважения.

**Чему самому главному Вы учите дочек?**

Принимать решения. И не бояться.

**У Вас богатая, насыщенная биография. Нет желания написать мемуары?**

Иногда есть желание написать книгу с учётом моего жизненного опыта. Есть несколько направлений, разные этапы жизни, и эти этапы хочется по-разному отразить. Но пока на это физически нет времени. В перспективе, я думаю, займусь.

**Что-нибудь поменяли бы в своей жизни, если представилась такая возможность?**

Нет. Мне нравится всё в моей жизни. Я не хотела бы ни вернуться назад, ни что-то поменять. Люблю все свои ошибки, я на них многому научилась. Считаю, что всё, что происходит в жизни, — должно быть. ●

рыболов  
**Алексей  
Фадеев:**

# «Рыбалка — наука не точная»

беседовал  
**Алексей  
Воробьёв**

**Алексей Фадеев. Профессиональный рыбак, эксперт по ловле мирных видов рыб донными снастями. Эксперт в двух направлениях современной рыбалки: фидерная и карповая ловля. Активный рыбак-спортсмен, участник множества рыболовных турниров в России и за её пределами. Имеет титул чемпиона мира и массу других престижных наград в фидерной ловле. Является активным популяризатором темы современной донки. Автор сотен статей в популярных российских изданиях, посвящённых спортивной рыбалке, активный блогер и создатель телевизионного проекта «Английская донка с Алексеем Фадеевым» на канале «Охотник и рыбак» (система каналов «Триколор»).**

## Вы родом из Истры?

Я родился в Саранске, в Мордовии, а спустя некоторое время моих родителей сюда направили на работу в НИИЭМ, потому что они очень хорошие специалисты... Так и остались. На сегодняшний день в Истре я бываю достаточно часто — здесь живут мои родители. Я всегда у них останавливаюсь, куда бы ни ехал. Нередко приезжаю со всеми детьми, у меня их трое. Сыновья.

## Расскажите нам, какой вид рыбной ловли Вы практикуете? Есть ли у Вас товарищи по увлечению?

Рыболовным спортом я занимаюсь десять лет. Направления — фидер и карпфишинг. Это донная ловля. Я считаю себя специалистом по ловле нехищных видов рыб донными снастями. Существует целое сообщество тех, кто увлекается этим специфическим направлением — ловлей на донную снасть. Раньше общение происходило в клубном формате: инициативные любители находили друг друга на просторах Интернета, на целевых сайтах. В своё время был создан московский фидерный клуб, клуб людей, которые

18

любят ловлю на современную донку. Мы просто хотели друг у друга чему-то учиться. Мы начали писать отчёты о своей деятельности, проводить соревнования, выкладывать фотографии на сайте. И клуб начал набирать обороты! Мы увидели огромный приток, на соревнования стали приезжать люди разных возрастов, с различными возможностями по оснащению. Соревнования собирали до 80 энтузиастов, но всё это было

**«Рыболовным спортом я занимаюсь десять лет. Направления — фидер и карпфишинг. Это донная ловля. Я считаю себя специалистом по ловле нехищных видов рыб донными снастями»**

истра.рф №8

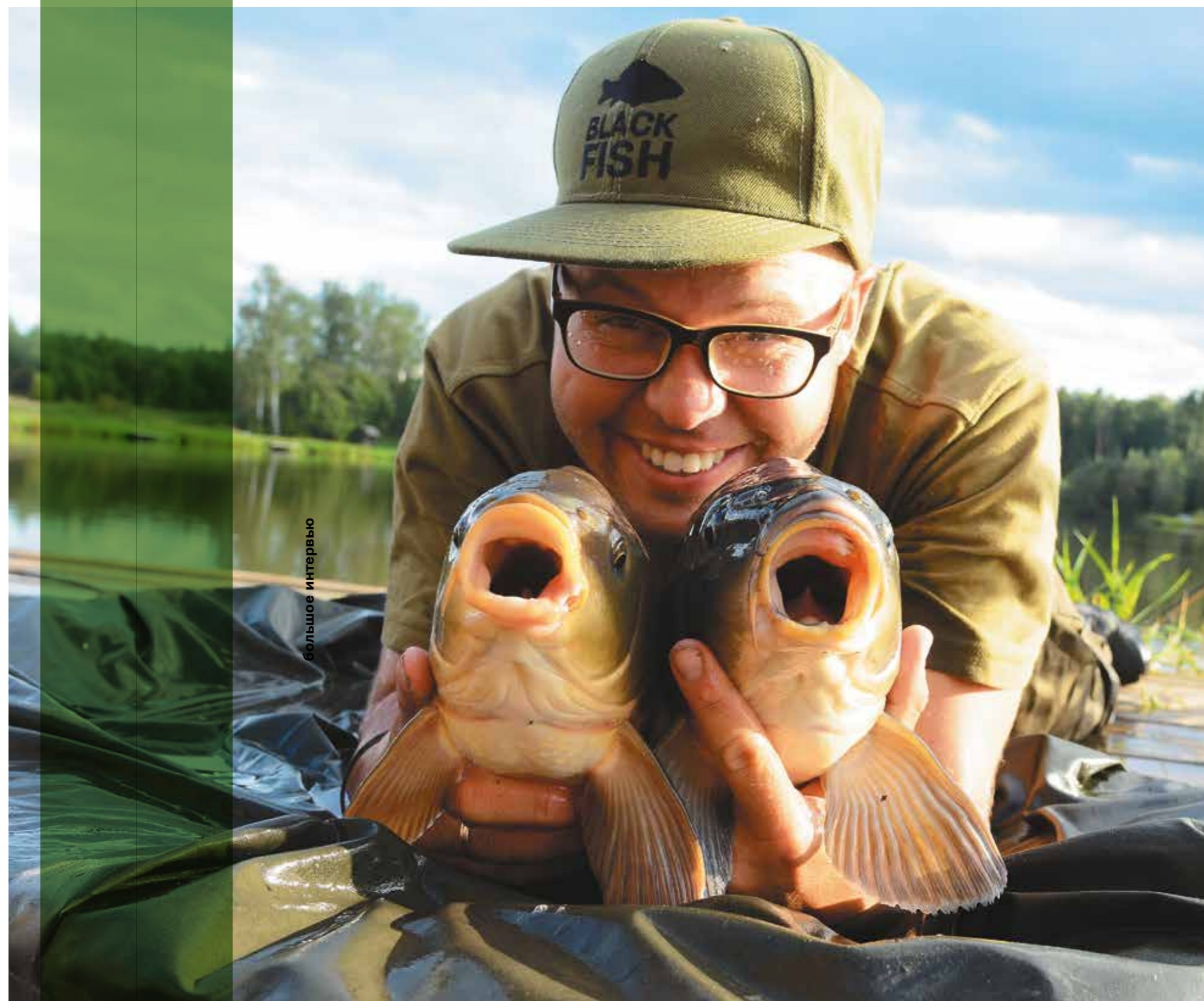

большое интервью

19

неофициально. Затем мы подали заявку в Федерацию рыболовного спорта для того, чтобы получить аккредитацию клуба как общественной организации. Нам отказали, но мы не исчезли: продолжили заниматься, привлекать новых любителей, проводить соревнования. Движение расширилось, появились лидеры — люди, которые являются не просто знаменосцами темы, а популяризаторами здорового образа жизни, культурного поведения, цивилизованного отношения к людям, к рыбе. Ведь не обязательно тащить домой на сковородку каждую пойманную рыбу. Мы все — за принцип «поймал-отпустил»... Со временем среди нас появились очень сильные спортсмены, которые отлично освоили эту снасть. На тот момент я был один из лидеров.

#### В России или в мире?

В России. Чем я так прославился, я сейчас хорошо понимаю. Потому что я стал стараться это всё преподносить на человеческом языке

и в хорошем иллюстративном виде. Я старался соответствовать тем стандартам, которые есть в европейских журналах. Просил людей всё фотографировать на наших рыбалках, делал различные монтажи... Второе — я всегда хорошо ловил и ловлю, много чего выигрывал. В 2010 году стало известно, что будет первый чемпионат мира по ловле на фидерную снасть в Италии. На тот момент этот спорт не был официальным в России, но движение было массовым. Провели первые соревнования-отборы, куда попали шесть человек, в том числе и я. И именно на том, первом чемпионате мира сборная России по фидерной ловле заняла первое место. Хотя на соревнования приехали мега-крутые ребята из разных стран, гуру донки, законодатели — англичане. Но мы красиво всех обыграли! Была очень сложная рыбалка по карпу и карасю. Ловить нужно было в очень узкой речке и забрасывать под противоположный берег. Рыба была очень капризной, но мы нашли пару «фишек».



истра.рф №8

## «Что же касается карпфишинга — это охота за трофеями, за большими рыбами. И здесь существует целая технология, тактические и технические приёмы. Можно полдня искать точку, прикармливать её, ловить на несколько удилищ. Здесь основной ориентир — трофей»

#### Чем Вы занимались в эти пять лет перерыва?

Я создавал свою рыболовную прикормку с моим товарищем Александром Дунаевым. Импортные аналоги не всем по карману. У нас этот проект с 2014 года с моим лицом, с моей рецептурой. Довольно успешная история с коммерческой точки зрения. Это первое. Второе — у меня родился третий сын. Третье — я работал над созданием снастей с компанией «Москанелла». С ними я сотрудничаю уже девять лет. Четвёртое — я занимался популяризацией фидера. Спорт отнимает кучу сил, энергии, времени, он не даёт возможности работать с людьми. Когда активно занимаешься спортом, ты не можешь себе позволить делать качественный контент. Эти пять лет я создавал себе имя и коммерческую базу. Плотно сотрудничал с телеканалом «Рыболов Первый ТВЧ» и сделал для них 60 передач. Мы были и за рубежом, объездили всю нижнюю Волгу, всё по темам «фидер и карпфишинг».

Сейчас я активно пишу автор во многих специализированных периодических журналах, плюс — социальные сети. В год пишу порядка 150-170 статей.

На втором чемпионате в Бельгии в 2012 году мы выступили уже не так хорошо. Сейчас 2017 год, но то выступление в 2010-м остаётся самым успешным. С тех пор я продолжаю заниматься популяризацией современной донки. Я делал небольшую паузу в этом спорте, на пять лет. Сейчас я в него вернулся, и всё снова пошло в гору: создаю огромное количество образовательного контента, есть свой портал, соцсети, провожу мастер-классы по всей России. Потому что я могу и люблю об этом красиво и правильно рассказывать.

#### А ловля фидером и карпфишинг — это не одно и то же?

Нет. Фидер — это специфическая снасть, где сигнализатором поклёвки является вершинка удилища. Фидерная ловля — это так называемый близкий контакт с рыбой. Фидер — очень простая снасть, которая при определённых навыках может ловить любую рыбу. Плюс — можно ловить на дальних рубежах, где в основном рыба нормальная и стоит. Это темповая рыбалка. Это ловля донных типов рыб на донные монтажи. Именно в формате быстрой сессии. Что же касается карпфишинга — это охота за трофеями, за большими рыбами. И здесь существует целая технология, тактические и технические приёмы. Можно полдня искать точку, прикармливать её, ловить на несколько удилищ. Здесь основной ориентир — трофей. Я заразился трофейной рыбалкой. Сейчас еду на месяц на нижнюю Волгу, и моя задача — поймать там сазана на 20 кг. Сейчас самый большой сазан, пойманный мной, — 17,2 кг.

#### Это самая большая пойманная Вами рыба?

Это самый большой сазан.

#### А самая большая рыба?

Были сомы под 30 кг, но это не та рыба, которую мне хотелось поймать. Счастья я от них не испытывал. Моя цель — поймать большого карпа. Я ловил на 14 и 15 кг огромное количество рыб. Но я не ловил карпов крупнее 17 кг.

#### А хищная рыба ловится на фидер?

Да, есть целое направление «хищного» фидера. Но это не гуманный рыбалка. Приходится использовать живца, и рыба сильно травмируется. Отпускать нет смысла — не выживет.

#### Расскажите про первые шаги в рыбной ловле. С чего всё началось?

В возрасте пяти лет я взял в руки поплавочную удочку — с неё всё началось. На формирование меня как рыбака очень сильно повлиял мой покойный дед — Гранит Дмитриевич Зубков. Для меня это историческая личность, мой ангел-хранитель. Он помог мне определиться с жизненными целями и в целом как бы «поставил голову на место». Именно дед купил мне первый нормальный набор крючков. Дед оказал важное влияние и на моих родителей. Он сказал им: «Не мешайте ему делать то, что он любит». Меня не отпускали на водоём, был такой период времени. Но дед всех убедил и сказал: отпустите его, он смыслённый парень, не пропадёт. Мне разъяснили технику безопасности и стали отпускать. Я настолько увлёкся рыбалкой, что мог находиться там по 10-15 часов. Когда научился ловить карасей «мешками», стало неинтересно, и я приступил к охоте за более крупными карпами, которые клевали на поплавок.

Я ничего не любил делать по хозяйству, не помогал бабушке, но мог встать в 4 утра и до 10 ловить, затем прийти на час поесть-поспать —

и снова до 9 вечера на рыбалку. И так все три летних месяца.

**Как отвлечь современных детей от гаджетов и перенаправить их внимание на рыбалку, например?**

У меня с детьми такая история. Я стараюсь им что-то передать, но я не настаиваю на том, чтобы они полностью следовали моему примеру. Старшему сыну уже 13 лет, и у него только сейчас проснулся интерес к рыбалке. Иногда ездим вместе. У среднего сына голова занята учёбой. И это хорошо. А младший из-за своего такого пацанского характера и возраста везде с нами. Марк уже много где побывал и повидал, он держал в своих руках таких рыб, которых некоторые взрослые даже не видели. Я думаю, чтобы отвлечь детей от гаджетов и привлечь их внимание к чему-то интересному, нужно показать пример. Нет ничего сильнее собственного примера. Когда ты вместе с семьёй — со своей супругой, родителями — едешь куда-то заниматься каким-нибудь общим делом, возникают позитивные эмоциональные моменты: «О-о-о, давай-давай, помоги мне», «Ура, тащи!» и так далее — все заряжаются этой энергетикой, и детей это действие тоже начинает захватывать.

К тому же мы не просто что-то ловим и отпускаем, мы там и купаемся, и игры устраиваем, делаем какие-то шалаши, иногда что-нибудь готовим, строим целые города из песка. Усидчивость — это качество очень сложно развить у детей, но на рыбалке мы её вырабатываем. Многие родители не хотят брать детей на рыбалку, потому что боятся комаров, клещей, дождей, что дети испачкают дорогие шмотки, подцепят какую-нибудь заразу... Зато они будут видеть другую реальность. Живую! Понимать, что рыба — это такое живое существо. Современным детям не хватает контакта с живыми существами из мира дикой природы... Когда ты достаешь её из воды, затем отпускаешь обратно, ты получаешь от природы и отдаёшь природе, учишься ценить чью-то жизнь, чистоту и равновесие в природе и так далее. Это очень важно.

**Как сделать шаг из любителя в профессионалы?**

Может быть, в будущем появятся такие вузы. Потому что сейчас рыбалка — некий коммерческий проект, который приносит неплохие средства. Хороший рыбак с навыками и способностями может зарабатывать очень серьёзные деньги. И ему будет хватать на всё: и на детей, и на квартиру, и на машину, и на поездки за рубеж, и на благотворительность. Поверьте, это реальность. Раньше не было информации, лишь скудные сведения в Интернете. Сейчас всё меняется. Я считаю, что стал тем, кем стал, благодаря огромной любви и страсти к рыбалке.

**Страсть есть у многих, а профессионалами становятся не все.**

Профи отличает желание докопаться до мелочей. Попробовать узнать то существо, на языке

которого ты не можешь разговаривать. Понять, почему весной она тут плавает, а осенью там. Почему летом этот корм кушает, а осенью другой. Почему в одно время суток клюет, а в другое нет. Я всегда пытался это понять, и, будучи шестилетним пацаном, задавал вопросы «почему, зачем и как» опытным мужикам, просил разрешения залезть в их коробочки, разглядеть поплавки. Я пишу на тему фидерной ловли больше всех. Я больше всех снимаю и провожу мастер-классов. Но я и сам постоянно интере-

**«Я думаю, чтобы отвлечь детей от гаджетов и привлечь их внимание к чему-то интересному, нужно показать пример. Нет ничего сильнее собственного примера. Когда ты вместе с семьёй — со своей супругой, родителями — едешь куда-то заниматься каким-нибудь общим делом, возникают позитивные эмоциональные моменты...»**

суюсь, учусь. Мой энтузиазм и желание найти ответ такие же, как и в шесть лет. В этом первый секрет успеха — в желании докопаться до истины. Сейчас я понимаю, что достоверного ответа на мои вопросы, скорее всего, не будет. Но само стремление его найти выводит тебя в другой ранг. И оно же помогает, когда ты сталкиваешься с тяжёлыми обстоятельствами. Вот ты несколько лет в спорте, 20 дней тренируешься на месте соревнований и всё отлично, а начинается турнир — и не клюёт. Если проходя через все эти трудности, через зависть других, ты сохраняешь желание найти эту «соль» и продол-

истра.рф №8



большое интервью

жать — это делает тебя профессионалом. Второе — огромная работа. Что такое профи? Это человек, который зарабатывает своим делом деньги. Когда человек хорошо ловит — это не профессионал, это рыбак, который хорошо ловит. А профи за свои способности, навыки и умение рассказать что-то другим людям получает деньги от спонсоров, которые хотят, чтобы он ловил на их снасти.

**А как стать профессионалом, привлекательным для спонсоров? Прийти и сказать: «Здравствуйте, я Василий Иванов, я талантливый, во мне большой потенциал, дайте денег?»**

Три совета. Для того чтобы стать профи, надо начать много практиковать. Индивидуальная практика, и параллельно с этим ты учишься. Участие и победы в соревнованиях — тоже большая работа на имя. Второй момент. Чтобы стать профи, тебя должны узнавать. Ты должен попасть в какую-то среду. Найти сообщество таких же, как и ты, и обмениваться опытом. И третий шаг — начать активно об этом рассказывать. Сначала ты сам учишься и много ловишь. Потом в сообществе ты, обменявшись опытом, ещё растёшь. И третий шаг — ты начинаешь

отдавать везде и всем информацию. Писать статьи, делать в социальных сетях фото. И делать это нужно постоянно и в больших количествах. Вот когда станешь узнаваемым, причём не обязательно чемпионом: в соцсетях у тебя много подписчиков, тебе задают вопросы, страницу посещают сотни, тысячи людей — тогда и можно прийти и сказать: «Уважаемые, я могу ловить на ваши снасти». А они ответят: «Мы с удовольствием их тебе дадим, ещё и денег заплатим».

**Вы приходите к спонсорам или они к Вам?**

Раньше в основном я. А сейчас они сами обращаются ко мне. У нас в России, к сожалению, 95% бизнеса — это импорт. И те компании, которые перепродают снасти, сами к тебе не придут. Для многих профессионалов как раз это и является препятствием: как так, я чемпион, и мне надо идти за эти копейки унижаться. А сразу тебе никто нормально платить не будет. Меня воспитывал дед. Он ветеран ВОВ и имеет много медалей. Он меня научил, что для того, чтобы быть субъектом, надо быть объектом. Для того, чтобы вести, надо следовать. И это не значит, что надо унижать собственное достоинство. Ты встаёшь на позицию «два»,



Истринск. №8

а не «один». Ты приходишь и даёшь чёткое понимание, что ты сделаешь для этого спонсора, или организации, или человека. Ты выслушиваешь в свой адрес кучу неприятных высказываний. Ты это принимаешь, делаешь выводы, корректировки. Я первым начинал писать об английской донке в журнале «Рыбачьте с нами», и главный редактор мне сказал: ты фигню пишешь. А через четыре года он пожал мне руку и сказал, что в его журнале я самый читаемый автор из тех, кто пишет про ловлю белой рыбы. Сейчас проще. Появились российские компании, и они сами ищут перспективных и харизматичных профи. Сейчас уже я выбираю. Есть стабильные спонсоры, постоянно поступают новые предложения.

**Если говорить о финансах, сколько стоит полный комплект обмундирования донной снастью для профессионального рыболова?**

Профессионал — это обычно спортсмен. Если говорить о спортивном обмундировании, то в среднем сумма может варьироваться в районе 300-400 тысяч рублей. Это не набор среднего класса. Данный вид спорта не может быть

дешёвым. Когда я начинал, на любительские соревнования у меня был складной стульчик за 250 рублей, фидер тысячи за три, катушка за две тысячи, тканый садок и ведро из-под краски. Стоимость всего этого комплекта была около 10 тысяч. Но сейчас с этого не начнёшь.

**Я смотрю на YouTube канал одного рыбака, он на простые палки-сторожки и леску ловит сазанов на 15-16 кг. Просто руками за леску рыбу вытаскивает. В комментариях ему пишут: вот это мы понимаем, рыбалка, а то приедут эти «профессионалы-понтярщики-карпятники», разложат оборудование на полмиллиона рублей и сидят, жалуются на клёв...**

А что он делает с эти сазанами?

**Забирает домой и ест.**

В этом вся разница.

**Вопрос в другом. Получается, что не всегда дорогая снасть является определяющей успеха?**

Конечно, ни одна снасть не является определяющим фактором. Ловит не снасть — ловит человек. Его руки, его голова. Но вот что важно

большое интервью

**«Почему для меня так важно создавать идею субкультуры? Потому что современная молодёжь реагирует только на что-то необычное и яркое. А если ты при них ещё что-то необычное и яркое. А если ты при них ещё что-то поймаешь, может, в их головах что-то и останется»**

**То есть пойманную рыбу Вы вообще никогда не едите?**

Ем. Есть рыба, которую я ем. Но я придерживаюсь правила, что я могу взять ровно столько рыбы, сколько смогу съесть за раз. Мне нравится вкус карасей, судаков. Ротанов тоже люблю, но у них не ловил уже лет 15.

**Вернёмся к Истринскому водохранилищу. Именно оно своими условиями подтолкнуло Вас к фидерной ловле, правильно?**

Я рос, ничего не менялось, моя мама увидела, что рыбалка идёт красной линией через всю мою жизнь. Чем взрослее я становился, тем больше приобретал знаний. И родители видели, что я не иду по кривой, просто меня тянет всё время к природе. И они начали отпускать меня на рыбалку со взрослыми. Я познакомился с группой пенсионеров, которые ездили на самом раннем автобусе на рыбалку на Истринское водохранилище с донными снастями. И эта практика была регулярной. Именно эти мужики и учили меня ловить на донную снасть. В то время донная снасть представляла собой алюминиевый спиннинг, самодельные кормушки, два крючка — и вперёд, на леща. Тут пришло понимание, что поплавок не идёт ни в какое сравнение. Плюс ещё я очкарик. У меня с детства астигматизм, расфокусированное зрение. И мне за поплавок на дальних дистанциях было сложно уследить. А донка стала отличным решением. Маячков и сигнализаторов в то время не было. Просто кусок грязи лепили на леску или колокольчики к кончику удочки вешали. И ловили в то время лещей на три килограмма, которых я никогда потом на Истринском водохранилище не видел. Эта школа длилась порядка трёх лет. Первый фидер появился у меня в 19 лет.

**А сейчас как обстоят дела? Вырываетесь на Истринское водохранилище?**

Любимое место на Истринском водохранилище — Алёхновский залив. Туда очень удобно добираться. В этом заливе я провёл огромное количество рыбалок. В последний раз был года четыре назад. Проект «Диалоги о рыбалке» снимал там несколько телепередач с моим участием. Рыбы на фидерную снасть было поймано огромное количество.

**Сейчас, говорят, не ловят в Истринском водохранилище из-за солитёра. Ведь все ловят не для того, чтобы отпустить, а для того, чтобы поймать и съесть.**

На самом деле рыбы там хватает. И солитёрная рыба после определённой обработки не опасна для человека. Это психологический барьер для людей. Я очень хочу половить там, и при первой возможности это сделаю.

**Может быть, подскажите какие-нибудь рыбные «секретные» места для наших читателей?**

Никаких секретов. Это Москва-река в верхнем и нижнем течении. Для меня этот водоём стал определяющим в плане понимания всесезонного фидера. Самую крупную плотву под килограмм и лещей под два килограмма я ловил как раз там, в формате зимних фидерных выездов. Деревня Чулково по Новорязанке, Братево, город Дзержинский, Лыткарино, Марьино. Сейчас там лещей ловят в огромных количествах. Хороший момент в том, что пойманную

там рыбу кушать боятся и отпускают. Ведь она прошла всю Москву, и в пищу её употреблять опасно. Яуза и Руза, Озерна... С этих водоёмов мы и начинали.

**Кстати, Озернинское водохранилище сейчас, по сути, оказалось в частных руках. По нему ходят люди на лодке и пытаются собирать со всех деньги. Ваше отношение к этому?**

Я отношусь к этому негативно. Можно их посылать. По законодательству человек может взять в аренду земли на период от 5 до 50 лет. Но воду и её содержимое он не может взять в аренду. Это собственность государства. Следовательно, если человек не занимается регулярно зарыблением и у него нет доказательств этого — не за что брать деньги. А сейчас никто из них не занимается зарыблением. Потому что это очень дорогостоящее мероприятие. Поэтому им можно сказать: вы проводили юридическую работу, вы углубляли зимовальные ямы для рыбы, где у вас таблички, что здесь ловить нельзя? Надо с ними разговаривать цивилизованным языком. А если люди не понимают, то есть телефоны инстанций. И приедут инспектора и оштрафуют тех, кто пытается с вас взять деньги. Если заниматься платной рыбалкой, то для этого должна быть очень серьёзная законодательная основа. Нужно подготавливать наше общество. А сейчас это просто ушлые дельцы-частники, которые пытаются любыми способами заработать. Когда они со мной сталкиваются, у них пропадает желание спорить, я очень агрессивен, особенно когда пытаются взять деньги с тех же рыбаков-пенсионеров. Я сталкивался с похожими фактами в Поволжье. Водной милиции дали право наказывать пенсионеров и выписывать им штрафы за две снасти в весенний период. А для многих из них эта рыбалка — просто еда, способ выживания. Ну, поймают он две рыбы, ну, съест...

**Рыбалка для Вас — часть жизни. За столько лет не приелось это занятие?**

Нет, у меня есть ещё одно качество, которым меня Бог одарил: я человек, собирающий впечатления. У меня каждый день всё обновляется, нет внутренней заикленности. Поэтому мне не приедается. Рутинны нет. Если бы она была, я бы давно прекратил этим заниматься. Многие приходят и уходят. А для меня рыбалка — бесконечный мир. Причём у него есть и духовная сторона, и физическая. Для меня донная рыбалка и рыбалка в целом — это стиль жизни. Не проходит и дня, чтобы я не разговаривал с людьми о рыбалке.

**А как супруга относится к этому увлечению?**

Первая жена была категорически против. Вторая супруга постоянно со мной. Вот сейчас мы вместе едем на нижнюю Волгу. Она специально научилась делать хорошие фотографии, редактирует мои тексты... Мы творческие люди, очень эмоциональные, и она поддерживает меня в духовном плане, если что-то не ладится.

Мне Господь послал её! И самое интересное — она сама ловит рыбу. Так что с женой мне очень сильно повезло. Она знает, что я еду на рыбалку не бухать и не с женщинами общаться. Я еду на рыбалку ловить рыбу и делать материал для новых статей.

**Что Вы делаете, если совсем не клюёт? Есть какие-то способы перебить этот «не фарт»?**

Фарт — это аспект, связанный только со спортом. У меня не бывало такой рыбалки, чтобы

**«Рыбалка — наука не точная. Есть мнения, практика, опыт. Практик-человек, который поймал или не поймал, рассказал об этом. Читаешь и делаешь выводы, соотносишь свой опыт с его ситуацией. Ищите, копайте. Ищите своего учителя. Для меня учитель — тот, кто успешно практикует»**

совсем не клевало. Если не клюёт, я начинаю что-то менять. Точку лова, прикормку, насадку, дистанцию, подачу этой насадки, увеличить, уменьшить. Рыба на самом деле очень несложное существо. Она подвержена целому ряду чисто физических явлений. Температура воды и воздуха, ветер, прозрачность воды, структура донного грунта. Рыба мигрирует, может стоять в верхнем ярусе или в нижнем. В фидере всё элементарно, и мы ловим всё, что есть.

**Как учиться людям рыбалке? Смотреть каналы Фадеева?**

Каналы Фадеева — это отдельная история. Фадеев не является эталоном в этом вопросе, сколько людей, столько и мнений. Человеку нужно получить ответ на свой вопрос. Есть Интернет,

истра.рф №8

большое интервью

и огромное количество людей пытается донести своё мнение. Обращайтесь в Интернет, покупайте книги, журналы. «Рыбалка на Руси» и «Рыбачьте с нами» — по-прежнему флагманские журналы.

**Они являются достоверными источниками информации?**

Нет такого понятия. Рыбалка — наука не точная. Есть мнения, практика, опыт. Практик-человек, который поймал или не поймал, рассказал об этом. Читаешь и делаешь выводы, соотносишь свой опыт с его ситуацией. Ищите, копайте. Ищите своего учителя. Для меня учитель — тот, кто успешно практикует. Кто на соревнованиях отловился лучше меня, Я иду к нему и «внаглую» начинаю доставать вопросами. Сейчас нет дефицита в информации.

**Есть места, где бы Вам ещё хотелось порыбачить? Есть какие-то мечты?**

Я ловил рыбу в Африке, в Европе. Но ни разу не был в Таиланде. Хочу поехать половить экзотических сомов, карпов именно на донные снасти. Это не мечта, скорее, желание, оно осуществится, просто пока руки не дошли. В этом году я мечтаю поймать рыбу больше 20 кг, и чтобы в этом процессе участвовал мой младший сын. Хочется, чтобы больше людей занималось цивилизованной рыбалкой. Чтобы всё больше семей привлекали детей в это дело. Только так мы изменим культуру рыбалки и понятие «рыбак». Ведь кто такой рыбак? Это цивилизованный, правильно ориентированный человек, для которого природа — великое творение Бога, которое нужно беречь и который хочет донести эту идею до максимального количества людей. И я всю свою жизнь посвящаю созданию образа цивилизованного рыбака. Кто-то потянется за мной, кто-то нет. Но я знаю, что уже не одну тысячу человек «подсадил» на это. Теперь я хочу сделать следующий шаг, хочу развивать рыбалку как семейную, социальную тему. Чтобы развенчать негативные мифы о рыбалке. Чтобы не было семейных конфликтов. Мечтаю создать что-то вроде «Школы фидера» в Истре, но пока не нашёл понимания и поддержки. Этот город стал плацдармом, тут живут мои родители. Я здесь много порогов обил, но ко мне отнеслись несерьёзно. И я уехал туда, где мои знания были востребованы. Надеюсь, пройдёт время, и в Истре тоже всё получится. ●

**STYLE LEONAVTO**  
Центр комплексного дооснащения автомобиля

Покрытие защитными антигравийными пленками

Профессиональное тонирование стекол пленкой LLUMAR (США)

Восстановительная и защитная полировка кузова

Оклейка кузова различными цветными пленками, разработка дизайна

Установка любого дополнительного оборудования

Ремонт сколов и замена автостекол

Винилография

Профессиональный уход, ремонт, очистка и окрас кожаных изделий

Детейлинг-полировка кузова

8 (963) 750-60-96  
8 (495) 641-62-11  
[www.leonavto.com](http://www.leonavto.com)

художник  
**Костя**  
**ZMOGK:**

# «Вдохновение поступает отовсюду»

беседовал  
**Алексей**  
**Воробьев**

**Константин**  
**Данилов**, также  
известный как **КОСТЯ**  
**ZMOGK** — один из

старейших представителей отечественной граффити-сцены, начавший свой творческий путь на улицах Москвы в 1997 году. Творчество ZMOGKa всегда выделялось за счёт неповторимого стиля, динамики, цветовой палитры, ответственного и осознанного подхода к работе. Благодаря этим качествам за годы своей работы ZMOGK успел поработать с такими известными брендами, как CONVERSE, PERRIER, МЕГАФОН, MEN'S HEALTH, SONY ERICSSON, NOKIA, MTV, AIRBNB и многими другими.

Корреспондент «Истра.РФ» наведлся в гости к успешному художнику и задал ему несколько вопросов.

истра.рф №8

**Кто ты: художник, мастер граффити, индустриальный дизайнер? Как ты сам себя определяешь?**

Я художник, что, впрочем, не исключает и того, что я мастер граффити.

**Откуда появилось такое имя — Zmogk?**

Я его придумал в начале 90-х, играя в легендарную компьютерную игру Master of Orion.

**Расскажи, когда и как ты пришёл в граффити, с чего всё начиналось.**

В 1992 году я познакомился с хип-хоп культурой. Изначально это было лишь увлечение музыкой (рэп). На некоторых обложках альбомов можно было увидеть граффити. В то время мы переписывали кассеты, и моё умение рисовать помогало мне копировать обложки. Это занятие со временем эволюционировало в отдельные рисунки особого направления. Начало создания

первых граффити-эскизов теряется где-то в середине 1997 года. В 1998 году я нарисовал свой первый шрифт аэрозольной краской на стене.

**Как реагировали родители на это занятие?**

Спокойно и с пониманием.

**Кто повлиял на тебя или послужил примером?**

В самом начале было достаточно мало информации, так что не могу сказать, что кто-то оказывал сильное влияние на заре моей граффити-карьеры. Разумеется, я видел и знаменитейший фильм «Style Wars», он был интересен мне больше как историческое видео. Позже, разумеется, у меня появились любимые художники, но все они были абсолютно разные и не похожи друг на друга своими стилями рисования. Копировать их я никогда не пытался, больше интересовало то, как и почему они рисуют.

Всех их объединяла одна черта — разнообразие

большое интервью



фотограф Arrizal Dwitya Nugraha (Индонезия)



«Роза», холст, акрил, 2016.

внутри своего творчества, определённая гибкость и умение работать с разными форматами. Например, Loomit — легендарный немецкий граффити-райтер из Мюнхена, ныне хороший мой знакомый. Он оказал колоссальное влияние на всё граффити-сообщество в мире. Мне до сих пор нравится его подход к делу. Или другой, также немецкий художник, Toast, который силён в творчестве на стенах, и кроме того, — великолепный иллюстратор и художник.

**Отношения с полицией, местными жителями, «хозяевами» стенок — часто ли возникают конфликтные ситуации?**

Раньше возникали. Сейчас, по разным причинам, на стенах я рисую гораздо меньше, чем прежде.

**Что ты думаешь о разных направлениях граффити — поезда, стены, холсты?**

Поезда и стены — это то, из чего состоит граффити. Холсты — это не направление в граффити. Граффити, впрочем, как и весь стрит-арт, — это то, что живёт и создаётся на улице, в городской среде. Со временем многие уличные художники ищут новые пути развития, пробуют новые форматы. Их творчество переходит с городских стен в пространства галерей и музеев, где они показывают своё мастерство иначе и новому зрителю. Для этого есть термин — пост-граффити.

**Ты разграничиваешь понятия стрит-арт и граффити?**

Да. Если в двух словах, то граффити — это название своего имени или названия команды аэрозольной краской на стене, на вагоне электрички или где-то ещё. Нелегально или полуправильно. Стрит-арт, или уличное искусство, — это гораздо более ёмкое понятие, включающее в себя множество течений, в том числе то же самое граффити, которое так или иначе является частью общей мозаики под названием «стрит-арт». Но называть граффити стрит-артом неверно. Стрит-арт по своей истинной природе так же нелегален. Вся остальная деятельность уличных художников больше относится к паблик-арту. Например, роспись фасадов в рамках различных некоммерческих фестивалей. Однако в СМИ

обычно используется, и часто ошибочно, лишь один термин — «стрит-арт».

**Дизайн одежды, обуви или аксессуаров — интересны ли тебе подобные проекты?**

В мире существует много брендов, которые выпускают лимитированные серии одежды от разных уличных художников. Я всегда открыт для подобных проектов, они мне интересны. Например, сейчас я как раз занят росписью обуви для одного известного бренда.

**Помимо коммерческих заказов, что сейчас заставляет взять в руки краски? К примеру, к тебе обращаются из администрации: вот отличная стена, сделай что-нибудь. Бесплатно. согласишься?**

Мне нравится процесс создания рисунка. Именно поэтому я до сих пор и рисую. Кроме того, этот процесс и успокаивает, и будоражит одновременно. Плюс общение с коллегами по цеху. Что касается второй части... Уверен, что соглашусь. С одним «но»: мне отдают стену, и я создаю там то, что хочу, без всяких оговорок.

**Где ты черпаешь вдохновение? И как избежать точек преломления в развитии?**

В окружающем мире, в музыке и в моей прекрасной супруге. В целом — нужно быть открытым миру, и тогда вдохновение поступает отовсюду. Однако у любого творческого человека случаются кризисы, в этот момент лучше всего отвлечься на что-то иное, отдохнуть. Иногда полезно



Фасад под названием «Природа», г. Выкса, Россия. Проект под кураторством «Артмосфера» для фестиваля «Арт-Овраг», 2016.



Граффити. Город Луреш, (Loures). Португалия, 2017.

просто ничего не делать, и следующий период будет более плодотворным. Чаще всего я поступаю именно так, но порой приходится себя и заставлять что-то делать.

**Почему робот — центральный персонаж твоих работ?**

Он был таковым, но жил больше в плоскости стен. Сейчас сюжеты моих картин гораздо более разнообразны. Почему именно робот? Я не знаю, возможно, это некое альтер-эго, отображающее совокупность моих личных и физических качеств. Например, я могу работать как робот у стены очень длительное время, без еды, без отдыха. (Улыбается.)

**Наблюдается определённая одноплановость твоих работ, такие узнаваемые линии. Это неотступный авторский стиль? Или мы просто не все работы видели?**

Одноплановость работ и узнаваемые линии — это разные вещи в моём понимании. Если мы говорим лишь о граффити-составляющей моего творчества, то да, там можно проследить один сюжет, некоторую, так сказать, сюжетную одноплановость. Если брать всё творчество, то оно разноплановое и, разумеется, объединено авторским стилем.

**Чем увлекаешься помимо граффити? Как проводишь свободное время?**

Я много путешествую по миру. На данный момент я объездил 33 страны. Таким результатом я, разумеется, не удовлетворён. Мало. В ближайшие 2-3 года нужно «подтянуть» до 50 стран. Скоро уезжаю со своей супругой в очередную поездку.

**Есть ли что-то, что тебе не нравится в граффити на сегодняшний день?**

Ограниченность и неясность целей.

**Ты мог бы провести мастер-класс в Истре или что-то похожее?**

Да, это возможно.

**Что бы ты посоветовал молодому граффити-поколению?**

Уважать старших и надевать респиратор. ●



группа  
«Чайка»

# «Самая лучшая в мире из птиц»

беседовала  
Анна  
Верещагина

Для истринской группы «Чайка» этот октябрь особенный — им исполняется 10 лет. За это время они обрели широкий размах крыльев, научились лететь против ветра и могут точно сказать, как вдохновляет шум прибоя.

Главные темы песен «Чайки» — любовь и мечты. Своей музыкой они создают уютный мир, в который хочется сбежать от всех проблем и возвращаться в него снова и снова. Их концерты больше похожи на полифонию жизни, где каждая песня — маленькая история из чьей-то жизни. В какой-то части света кто-то чувствует себя маленькой пылинкой, способной свернуть любые горы, чтобы достичь цели; в это же время другой человек гуляет в Камергерском, слушая мотив дождя, стучащего по крыше; а вот двое молодых людей рисуют красками на паркете свои сны. Всё это — истории из нашей жизни. Трогательные, порой печальные, но в целом — прекрасные. Как же рождается это волшебство? Рассказал Андрей Кротов.

истра.рф №8

## Как создавалась группа?

Первый состав группы собрался в Музыкальном институте имени Ипполитова-Иванова. Я пришёл туда на одну из перемен, уверенный, что здесь я точно найду музыкантов для своей группы. Так и получилось — я пел целый час свои песни совершенно незнакомым людям, в паузах объяснял, как должна звучать та или иная песня, а в проигрышах пытался изображать соло трубы. И, к моему удивлению, почти все студенты, которых я пытался завербовать, оказались с духового отделения! Так у меня появились первые единомышленники. Репетиции были похожи на очень тёплые и ду-

шевные посиделки старых друзей. Но это было не то, что я искал. В итоге посиделки закончились, но у меня появился первый, очень важный и друг, и проводник — Полина Ярцева (флейта). Мы с ней вместе стали искать музыкантов. Ещё до встречи с Полиной я познакомился на военных сборах с Антоном. Сами сборы были больше похожи на пионерский лагерь — с ежедневной игрой в солдатиков, хождением строем с утра до вечера, и громким «так точно». По вечерам, перед отбоем, у нас было личное время, и я играл на гитаре для сокурсников. Этим и привлёк внимание Антона — мы познакомились и начали общаться на тему музыки. Потом



большое интервью



**Андрей Кротов.** Вокалист, главный по танцам с бубном

Я держу в руках гитару с 17 лет. В общезнать знакомые отдали мне на время инструмент, и я научился играть на нём все самые популярные на то время песни. Сначала пел их на Арбате, мне нравилось наблюдать за реакцией людей. Но спустя какое-то время я загорелся идеей создать свою группу — это был долгий и сложный процесс. Так появилась «Чайка», и в ней я отвечаю за всё и за всех — я эту кашу заварил, мне её и расхлёбывать. А работы у меня много — пять дней в неделю до шести сижу в офисе в галстук с бейджиком, а потом мчусь на свою музыкальную студию CHAYKA-STUDIO.

Антон попросил дать ему инструмент — он сыграл, а я спел песню одной группы, с которой, кстати, несколько лет спустя мы выступали на одной сцене. Мы с Антоном сдружились, решили по возвращении «найти» в столице и поиграть вместе. На репетицию он приехал вместе с нашим будущим барабанщиком Алексеем Стилаевым. Антон оказался главным хедхантером группы — он постоянно находил нам новых гитаристов, пока не пришёл Ваня. Играли в Истре — у Антона с Лёшей там был гараж. Настоящий, роковый! А чуть позже к нам присоединилась Маша — её мама была знакома с отцом Полины Ярцевой. Так и собрался наш состав. Вообще, период поиска музыкантов всегда очень сложный. Трудно привыкать к новому человеку, к его привычкам, чувству юмора. Но со всеми нынешними участниками группы с первой репетиции было комфортно. Найти своих музыкантов — это как влюбиться! Почему у группы такое название — «Чайка»? Я прочитал книгу Ричарда Баха «Чайка по имени Джонатан Ливингстон». Случилось это в нужный момент, когда хотелось определиться, стоит продолжать заниматься музыкой или нет. Было очень много причин против этого выбора, и только одна причина «за» — моя мечта. Даже не представляю, как бы сейчас сложилась вся моя жизнь, если бы я отступил. Поэтому другое название к нам не могло прикрепиться — помучились один вечер с выбором названия и поняли: только «Чайка».

**Как проходят ваши репетиции?**

Все песни пишу я — и тексты, и музыку. Вдохновение всегда приходит неожиданно. Хуже всего, когда песня появляется в самый неподходящий момент — на работе, в общественном транспорте или ночью — когда нельзя прогнать всех, закрыться и петь что есть сил. Всегда ношу с собой диктофон. Но песня — это ребёнок. Он родился, и его нужно вырастить — а это уже совместный с группой процесс. Репетиция длится мало, всего лишь три часа. Поэтому мы стараемся использовать это время с пользой, а не приносить с собой настроение прошедшего дня, усталость и проблемы. Хотя, конечно, у нас бывают ссоры. И это правильно! Здоровые отношения невозможны без конфликтов, и тот факт, что мы можем перейти на повышенные тона, — лишь доказательство, что для нас всех наша музыка очень дорога и мы не можем себе позволить пустить что-либо на самотёк. То, что мы находим в себе силы помириться, попросить прощения и договориться, — доказательство, что мы семья.

**За чередой репетиций всегда следует большое выступление. Что происходит на ваших концертах? Какую энергетику вы получаете от зала?**

Мы всегда мечтали сыграть перед большой аудиторией. И недавно нам очень повезло — мы участвовали в конкурсе, где главным призом была возможность играть на разогреве у группы «Сплин». И мы выиграли! Было ли волнительно?

истра.рф №8

**Антон Вавинов.** Бас-гитарист и юморист

Хотите узнать, кто такой бас-гитарист? Расскажу старый музыкальный анекдот. На сцене рок-группа играет на бис. Вокалист держит си-бемоль четвёртой октавы — высоченную ноту на грани возможностей, весь зал в экстазе! Гитарист в это время играет безумное соло, быстрее и круче, чем Стив Вай. Ударник тоже не отстаёт: наваливает так, что от барабанов идёт дым. А бас-гитарист всё это время стоит в углу, играет и думает: «До-соль, до-соль». Вот примерно так и у нас! А если серьёзно, то я много времени уделяю музыке. Моей супруге Юле, конечно, нравится наше творчество, но не нравится, что даже если я дома, то либо занимаюсь, либо мыслями постоянно витаю где-то в около музыкальных вопросах. А работаю я, кстати, почти по специальности — в автобизнесе. Работа и познакомила нас с Андреем. Я встретил его на корпоративном празднике. Он был моден, на ярко-красном ретро-каре VW Beetle, этакий стильяга из Москвы. Меня он узнал — мы встречались раньше на военных сборах. Подошёл, мы долго болтали, проговорили всё — и торжественный банкет, и выступление Гарика Сукачёва... Потом Андрей потащил меня в студию. Одному было страшно, я взял с собой друга — Алексея, нашего ударника. Ну, и закрутилось.

большое интервью

Конечно, было! Я всегда волнуюсь перед концертом, если этого ощущения нет — значит, концерт не получится. Но после выхода на сцену все переживания исчезли — нужно было петь и играть, люди пришли услышать музыку — и мы её сыграли. Труднее всего после таких концертов приходиться рано утром на работу. Зрители очень сильно заряжают своей энергетикой. Её нельзя с вечера получить из зала, а потом проснуться на следующий день и как ни в чём не бывало пойти работать.

**Давайте помечтаем: вот Вы стали невероятно знамениты, Вас пригласили в мировое турне и Вы заработали первый миллион. На что бы Вы его потратили?**

Миллион я бы пустил в дело! Год назад я открыл музыкальную студию Chaykastudio — там мы учим людей вокалу, игре на музыкальных инструментах, записываем песни и проводим мастер-классы, и мне вот как раз миллиона не хватает, чтобы сделать студию чуточку лучше!

**Иван Петухов.** Гитарист, любимец публики

Родители отдали меня учиться в гуманитарно-музыкальную гимназию, где помимо обычных предметов были и музыкальные. Вначале я обучился на баяне два года, потом понял, что это немного не моё, перешёл на гитару — и понеслось! Меня позвал в группу Антон, мы с ним за пару лет до этого репетировали несколько раз в Истре, в гараже, с другой группой, более тяжёлой стилистически. Теперь я главный по гитаре и бэк-вокалу. Также нам пригодились мои профессиональные навыки — я графический дизайнер, поэтому афиши для всех наших мероприятий на мне.





**Мария Кирина.** Клавишница, вольный таксист и просто очаровательная девушка

Моя бабушка играла на гитаре и прекрасно пела, мама — виртуозная пианистка и педагог. Понятно, что танкистом я стать никак не могла, и с самого детства пробовала играть на музыкальных инструментах. В музыкалку меня сначала не взяли — сказали, слуха нет. Но в результате я окончила её трижды — по классу фортепиано, скрипки, гитары, попутно освоив аккордеон и блок-флейту. Позже появилась мечта играть в рок-группе. Благодаря маме узнала о «Чайке» — ребята искали клавишника. А у меня даже инструмента не было! Но я всё равно откликнулась, пообещала прийти на следующую репетицию и побежала покупать клавиши. С тех пор «Чайка» остаётся в моей жизни чем-то неизбежным. А помимо музыки я успела поработать в рекламе, в автомобильном бизнесе, в ценообразовании, но этим летом уволилась, стала вольным таксистом и даю частные уроки игры на всём, на чём сама умею.

**В Вашей жизни много музыки. А что происходит помимо репетиций? Чем Вы увлекаетесь?**

Я восстанавливаю ретро-автомобили. Это процесс сложный и долгий, но очень увлекательный! Сейчас ждёт своей очереди микроавтобус ниссан-караван 1980 года выпуска. Это будет просто бомба!

**Что значимого и важного группа привносит в Вашу жизнь?**

Для меня «Чайка» — это единственная возмож-

ность реализовать в искусстве. Я не умею снимать кино, писать книги или картины. Только с помощью песни я могу высказаться. Коллектив — это, безусловно, семья. А у каждой семьи есть свои традиции. Мы всегда играем концерт в мой день рождения, а в этом году решили отпраздновать и день рождения группы: 15 октября у нас сольный концерт в Москве, в Мумий Троль Баре. Приходите и узнаете, что осенью может быть так же жарко, как и летом! ●



**Алексей Стилаев.** Бизнесмен, играющий на барабанах

В семь лет я подошёл к отцу, дёрнул его за штанину и попросился в музыкальную школу, в класс гитары. Мне очень повезло с педагогом! Дацк Игорь Васильевич, огромная вам благодарность! Параллельно учился играть на барабанах. Семья у меня весьма музыкальная, поэтому на всех этапах меня поддерживали, советовали, критиковали и направляли, за что я чрезвычайно благодарен своим родителям! Музыка, вообще, сопровождала всю мою жизнь с ранних лет. В «Чайку» меня пригласил наш басист Антон — с тех пор в группе я отвечаю за «пульс». А ещё у меня есть свой небольшой магазин. Тематика бизнеса совсем не музыкальная, но вполне мне близка и интересна. Также я сдаю в аренду музыкальное оборудование.

истра.рф №8

Чевапчичи, плескавица, блюда на роштиле.

Большой выбор хорошего вина и ракии.

Шеф-повар из Сербии



реклама

Истра. Воскресенская площадь 2а

[www.istra.vip](http://www.istra.vip) — +7 999 771-2017

время работы: вторник–воскресенье с 12 до 24

# Будь на связи!

## Краткая история развития модемов

Ровно 40 лет назад в Атланте, сидя за обеденным столом, Деннис Хейз и его друг Дейл Хезерингтон решили, как им покорить мир. Друзья работали в компании National Data Corporation, специализирующейся на электронных платежах, где занимались вопросами передачи данных между большими вычислительными машинами.

**Шёл 1977 год,** в продаже только что появился первый персональный компьютер Apple II, и идея выпустить устройство для соединения ПК между собой не давала друзьям покоя. Год спустя, в 1978-м, покинув National Data Corporation, они основали компанию D. C. Hayes Associates, вложили в дело 5000 USD, а уже в 1979-м выпустили первый в истории модем для компьютеров Apple. Модем стоил 379 USD и работал со скоростью (страшно сказать!) 300 бит/сек., что было по тем временам невероятно быстро! Началась эра компьютерных сетей.

Впрочем, сказать, что Хейз и Хезерингтон придумали действительно первый в истории модем, будет преувеличением. Принято считать, что первые модемы появились почти 100 лет назад, в 20-х годах прошлого столетия. К тому времени уже были изобретены телеграф и телефон. Появились первые телетайпы — электромеханические машины, совмещающие в себе печатную машинку и телефон. Между собой телетайпы обменивались информацией по простому медному кабелю или по телефонной линии, для подключения к которой и понадобились модемы. Первые телетайпные модемы работали на скорости 110 бит/с. Если бы такие модемы использовались и сегодня, то передача 1,5-часового фильма заняла бы почти полгода!

**В 70-х годах** прошлого столетия телетайпная сеть TELEX уже объединяла абонентов из более чем 100 стран мира и была основным каналом для бизнес-коммуникаций. Кстати, «горячая линия» связи президента США и руководства СССР тоже была телетайпной.

Вернёмся теперь снова в 70-е, к компании Hayes. В 1981 году компания выпускает свою вторую модель — Smartmodem 300, система команд которого становится отраслевым стандартом на многие годы вперёд. На рынок выходят конкуренты — и начинается гонка скоростей: в 1982 году скорость увеличивается до 1200, спустя три года — до 2400, а в 1987 году — до 9600 бит/с. Массовое распространение персональных компьютеров и модемов подстёгивает развитие Интернета и привлекает на рынок новых конкурентов. Цены на устройства падают в несколько раз. Hayes постепенно сходит с дистанции и передаёт первенство новому лидеру — компании U.S. Robotics, которая к 1995 году разгоняет свои модемы до немыслимой ранее скорости 33600 бит/с!

Как водится, в каждой подобной истории, кроме героев, есть и проигравшие. В нашем случае ими стали телефонные компании. Их АТС не были

рассчитаны на многочасовые «прилипания» модемов к телефонным линиям, оборудование на станциях постоянно работало с экстремальной нагрузкой и часто выходило из строя. Чтобы исправить ситуацию, МГТС сначала ввела обязательную регистрацию модемов, в затем — повременную плату за пользование телефонной линией. К тому же в 1998-м скорость модемов достигла 56000 бит/с и упёрлась в физические ограничения медной витой пары. Требовался новый технологический прорыв.

**В 1987 году** американская компания Bellcore вывела на рынок США новую технологию передачи данных по телефонным сетям — ADSL. В отличие от классических, ADSL-модемы не могли передавать данные по линиям длиной в десятки километров, но на коротких дистанциях развивали скорость в сотни раз выше. Ограничение по дистанции Интернет-провайдеры преодолели, установив такие же модемы прямо на АТС. Теперь пользователи подключались прямо к ближайшей телефонной станции. В ADSL-модемах канал передачи данных отделили от голосового, что сделало их идеальным решением

для телефонных операторов. Мир на время снова обрёл лидирующую технологию.

**К 2003 году** развитие ADSL-модемов привело к росту скоростей до 24 Мбит/с. Всего за 25 лет с момента появления первого Hayes-модема скорость передачи данных по телефонным проводам выросла в 240 000 раз! Теперь любимый фильм можно было скачать за несколько минут. Но к этому времени в мире появились новые герои — мобильные телефоны. В 2003 году в России насчитывалось уже свыше 30 млн. сотовых абонентов. До появления первого iPhone оставалось всего четыре года.

**В 2002 году** южнокорейский мобильный оператор Korea Telecom первым в мире запустил в коммерческую эксплуатацию GMS-сеть третьего поколения — 3G. В том же году сеть 3G появилась в США и Австралии, годом позже — в Великобритании. Скорость передачи данных в 3G-сетях перевалила отметку 2 Мбит/с. А в 2008 году на рынок приходят 4G-сети с заявленной скоростью

в 100 Мбит/с, что в несколько раз выше максимальной скорости кабельных ADSL-модемов. Производители модемов не могли остаться в стороне и заполнили рынок дешёвыми устройствами стоимостью ниже 50 USD. Настала эра всеобщего мобильного счастья!

Однако справедливости ради отметим, что не всё в этой истории идеально. К сожалению, заявленные мобильными операторами скорости часто далеки от реальных. Сотовые сети чувствительны к погодным условиям, зависят от рельефа местности и плотности покрытия территории базовыми станциями. Особенно это касается небольших населённых пунктов в Подмосковье, где качество мобильной связи часто оставляет желать лучшего. Поэтому на ближайшие лет 10 единственным надёжным способом обеспечить себя действительно быстрым Интернетом остаётся оптоволоконная линия связи. Кстати, для этого тоже нужны модемы — оптические, способные работать на скоростях до 1 Гбит/с! Но об этом — в следующий раз.

Подготовить материалы для этой статьи нам помогли специалисты компании «ИСТРАНЕТ» — крупнейшего Интернет-провайдера Северо-Запада Подмосковья. «ИСТРАНЕТ» подключает к Интернету производственные предприятия, дачные и коттеджные посёлки и целые населённые пункты.

**Узнать подробности подключения можно по телефону:**  
+7 (498) 316-44-44  
**или на сайте**  
[www.istranet.ru](http://www.istranet.ru) ●

иллюстрировала Екатерина Даугель-Дауге

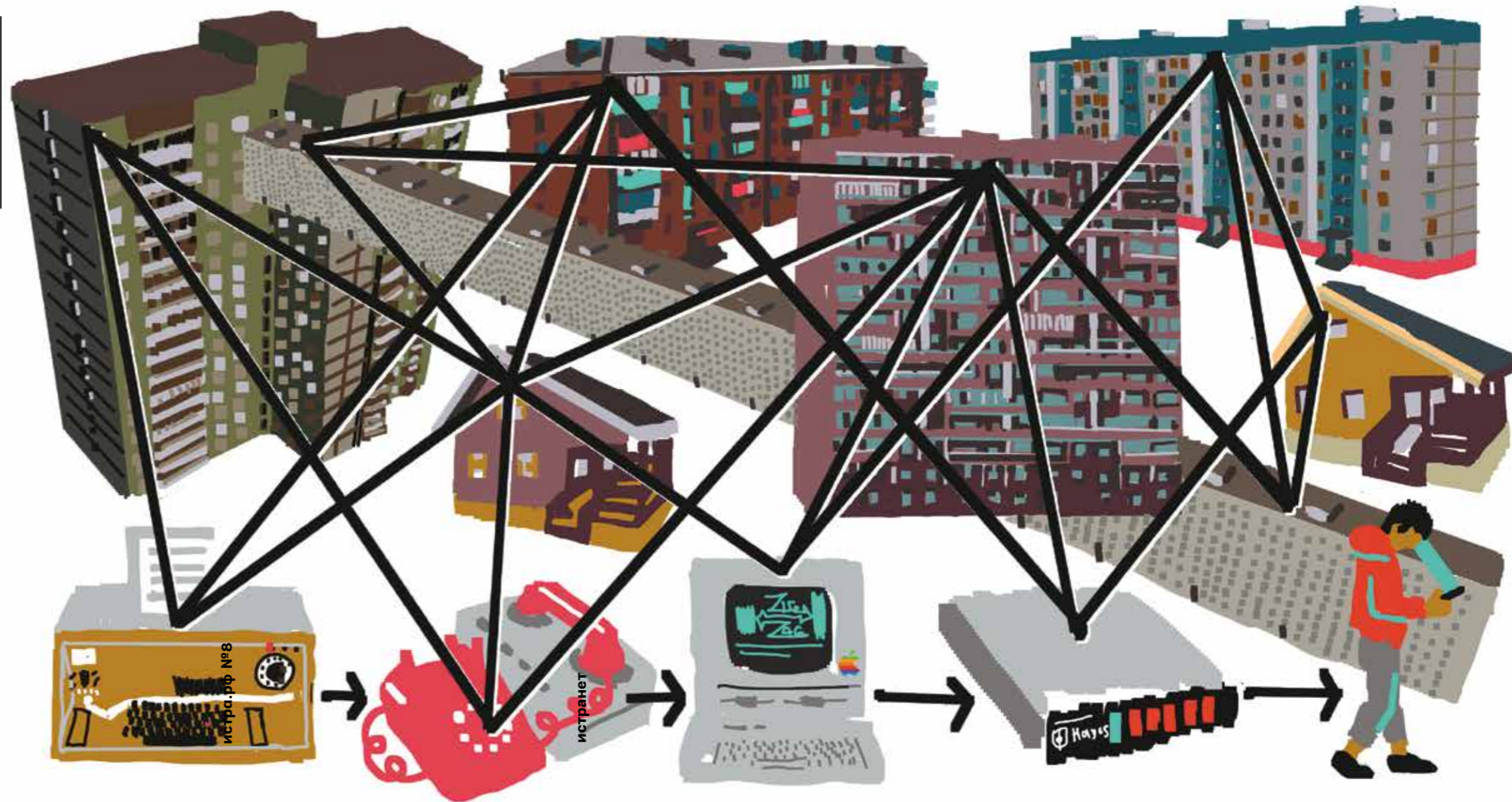

# II турнир сети FITNESS ONE по бодифитнесу

16 декабря прошлого года состоялся первый турнир сети FITNESS ONE по бодифитнесу.

**Бодифитнес** — это разновидность бодибилдинга, где всё внимание уделяется пропорциональному и гармоничному развитию тела. В 2016 году одиннадцать клиентов из двух наших клубов вышли на сцену для участия в соревновании и продемонстрировали результаты колоссальной работы над собой. И вот спустя ровно год мы приглашаем вас уже на второй турнир, который состоится 16 декабря в ресторане-баре «Первый».

На данный момент заявки на участие зарегистрированы от клиентов трёх клубов:

— FITNESS ONE Истра Центр: пять девушек и трое мужчин;

— FITNESS ONE Истра Мелоди: две девушки и двое мужчин;

— FITNESS ONE Киевское шоссе: один представитель сильного пола.

Кто-то из участников проходит подготовку по индивидуальной программе под руководством тренеров сети FITNESS ONE, другие спортсмены проводят тренировки самостоятельно, опираясь на собственные знания.

Пожелаем всем заявленным участникам упорства и силы воли!

А тем, кто хочет присоединиться к нашему соревнованию, предлагаем обратиться к тренерам клуба: у вас есть достаточно времени на то, чтобы решиться, зарегистрироваться, начать тренировки и подготовить программу.

До встречи на II турнире FITNESS ONE по бодифитнесу! ●



на правах рекламы



### **FITNESS ONE Истра Центр**

**адрес:**  
МО, г. Истра, площадь Революции, д. 6  
**телефон:**  
+7 (495) 120-26-80

### **FITNESS ONE Истра Мелоди**

**адрес:**  
МО, Истринский район, деревня Крючково, коттеджный посёлок «Мелоди», ул. Радости  
**телефон:**  
+7 (495) 640-10-05

[www.fitness-one.ru](http://www.fitness-one.ru)

истра.рф №8

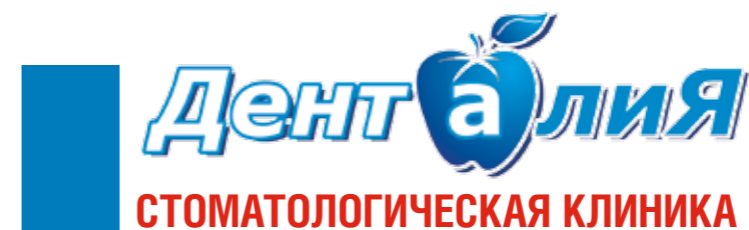

УЛЫБАЙТЕСЬ НЕ СТЕСНЯЙТЕСЬ!

## ИМПЛАНТОЛОГИЯ, ЭСТЕТИЧЕСКАЯ СТОМАТОЛОГИЯ

Мы работаем без выходных и без обеда с 9 до 21 часа

г. Истра, ул. Шнырева, д. 2  
E-mail: [dentaliya.istra@mail.ru](mailto:dentaliya.istra@mail.ru)

8 (915) 457-85-15  
8 (901) 531-66-36  
8 (49872) 9-86-66  
8 (49831) 5-22-94

# Club Med открывает новый курорт во Французских Альпах

**Club Med Grand Massif Samoëns Morillon** обещает стать флагманом сети и усилить лидерские позиции компании в регионе.

— с 1950 года —  
**Club Med**   
 premium resorts worldwide

Более полувека Club Med — лидер в организации каникул по системе Premium All Inclusive — занимает ведущие позиции и задаёт тренды в сфере горнолыжного отдыха. В мае этого года авторитетное travel-издание Prime Traveller присвоило французской компании звание «Лучшая горнолыжная сеть».

Club Med — это 22 горнолыжных курорта во Французских, Итальянских, Швейцарских Альпах и по одному — в Японии и Китае. Для поклонников гор и просто любителей французского стиля жизни, который так умело создаёт Club Med, в конце 2017 года гостеприимно откроет двери новый, 23-й курорт в Альпах — Club Med Grand Massif Samoëns Morillon.

Зимние каникулы от Club Med кардинально отличаются от других горнолыжных предложений: это продуманный и наполненный спортом и развлечениями отдых по системе Premium All Inclusive, где услуги профессиональных инструкторов и ски-пассы уже входят в стоимость тура. Здесь позаботились о том, чтобы гостям не пришлось тратить драгоцен-

ное время каникул на стояние в очередях: с помощью услуги Easy arrival можно заранее забронировать экипировку или записать детей на занятие. Вы не потеряете ни минуты — всё, что вы заказали, будет ждать вашего приезда в ski-room.

**Club Med Grand Massif Samoëns Morillon** расположен в сердце северных Альп в регионе Гран Массиф, всего в полутора часах езды от аэропорта Женевы. Курортный городок возвышается над горным массивом и органично вписывается в величественный альпийский пейзаж. К моменту открытия курорт представит гостям 420 номеров, а к 2018 году их дополнят еще 45 эксклюзивных шале. Разместиться можно будет в стандартных Club Rooms, уютных номерах категории Deluxe с видом на горы или в Suites с видом на плато. Панорамный вид на Альпы открывается здесь из каждого номера, вне зависимости от категории.

Все курорты компании расположены в лучших зонах для катания: Три Долины, Паради Ски, Виа Лат-

теа. Club Med Grand Massif Samoëns Morillon — не исключение. Ко всем 265 километрам спусков сразу двух регионов — экстремального Флена и живописного Гран Массив — открыт прямой доступ. В Club Med эта удобная опция называется ski-in/ski-out. Разнообразие трасс позволяет в удовольствие покататься лыжникам и сноубордистам любого уровня: 20 зелёных трасс, 64 синих, 50 красных и 14 чёрных. За безопасность и обучение катанию на курорте отвечают профессиональные инструкторы французской горнолыжной школы ESF (Ecole du Ski Français) — занятия в группах по уровню подготовки уже включены в стоимость.

На курорте также работают традиционные Club Med Mini Clubs для детей четырёх возрастных групп: от 4 месяцев до 17 лет. Планируете приобщить детей к горнолыжному спорту? Club Med — лучшее место для этого. На курорте Club Med Grand Massif Samoëns Morillon есть специальный 5-дневный курс — Snow Garden, где 3 часа в день под присмотром внимательных и профессиональных инструкторов G. O. (с фр. gentils organisateurs — «заботливые организаторы») детей с трёх

## О Club Med

Компания Club Med (сокращение от Club Méditerranée, или «Средиземноморский клуб»), основанная в 1950 году Жераром Блицем (Gerard Blitz) и Жильбером Тригано (Gilbert Trigano), стала пионером в организации каникул премиум-класса по системе «всё включено». Сегодня Club Med работает в 26 странах на 4 континентах: компания располагает 68 первоклассными курортами в самых красивых уголках планеты. По всему миру в Club Med работает 23000 сотрудников 110 национальностей.

текст  
**Любови Тергалинской**



лет впервые ставят на лыжи, а с восьми — учат кататься на сноуборде. Для подростков 11-17 лет открыта программа Multi Snow Sports, где они под руководством G. O. в Club Med Passworld и тренеров занимаются экстремальным катанием в лесной местности, слаломом и ски-кроссом.

В Club Med Grand Massif Samoëns Morillon можно по достоинству оценить все прелести культуры après-ski. Неформальная интернациональная атмосфера располагает к общению, а изысканная кухня становится отличным вознаграждением после активного дня, проведённого на белоснежных склонах. Меню ресторана Gourmet Lounge доверили обладателю двух звёзд Мишлена — французскому Эдуарду Любе. Завершить насыщенный день можно в SPA от французского бренда CARITA.

Если в горы вас зовёт не жажда адреналина, а любовь к природе и живописным видам, Club Med Grand Massif Samoëns Morillon — правильное направление. Здесь можно заняться пилатесом, поплавать в бассейне с видом на величественный Монблан,

отправиться в поход, а в летнее время — освоить хайкинг и скандинавскую ходьбу. И всё это уже включено в стоимость! Кстати, в поход можно отправляться с детьми — хайкингу обучают с восьми лет, а скандинавской ходьбе — с двенадцати.

TRAVEL Бутик LetoClub45 является официальным партнёром и экспертом в организации отдыха по системе Club Med. ●

**Получите профессиональную консультацию и забронируйте ваш отдых в наших офисах:**

**LetoClub45 Покровское & Club Med**

Новорижское ш., 23 км,  
 ТЦ «Pokrovsky»  
**телефон:**  
 +7 (495) 720-79-36

**LetoClub45 Мелоди & Club Med**

Новорижское ш., 40 км,  
 Fitness One Мелоди  
**телефон:**  
 +7 (926) 911-13-00

**LetoClub45 Верейская & Club Med**

Москва, ул. Верейская 29-134  
 БЦ «Верейская Плаза — 3»  
**телефон:**  
 +7 (916) 743-31-00

# Банкротство застройщика микрорайона «Восточный»: как отстаивать свои права

В 2012 году первые жители истринского микрорайона «Восточный» получили свои квартиры. Однако дольщики четвертой очереди вот уже более двух лет не могут получить оплаченное ими жильё, а дольщики третьей очереди не имеют возможности оформить право собственности на принадлежащие и переданные им застройщиком квартиры.

Юристка  
Ольга Анисимова



Жители первой, второй и третьей очереди так и не получили обещанных объектов социальной инфраструктуры: в микрорайоне нет детских садов, школы, поликлиники, в связи с чем учреждения образования и здравоохранения Истры переполнены.

В мае администрация городского округа Истра признала микрорайон «Восточный» проблемным объектом и сообщила, что ООО «Каскад» не собирается достраивать объект. Понятно, что для завершения проекта строительства микрорайона требуется новый инвестор. В настоящее время на все земельные участки компании «Каскад» наложены аресты, так как бывший застройщик имеет многомиллионные долги и множество кредиторов. В связи с этим возможность прихода нового инвестора на этот объект и дальнейшая реализация проекта в ближайшем времени представляется маловероятной.

24 августа 2017 году общество с ограниченной ответственностью «Майнбэст Групп» подало заявление в арбитражный суд Московской области о признании ООО «Каскад» несостоятельным (банкротом). Первое судебное заседание по рассмотрению обоснованности заявления ООО «Майнбэст Групп» назначено на 30 октября 2017 г.

Несостоятельность (банкротство) — это признанная арбитражным судом неспособность должника в полном объёме удовлетворить требования кредиторов по денежным обязательствам и (или) исполнить обязанность по уплате обязательных платежей. После того как арбитражный суд введет в отношении застройщика одну из процедур банкротства, назначенный судом арбитражный управляющий в пятидневный срок должен поставить в известность всех участников строительства о том, что они могут предъявить свои требования к застройщику, направив в арбитражный суд заявление вместе с договором о покупке квартиры и документом, подтверждающим, что оплата за квартиру произведена. В качестве таких документов выступают приходно-кассовые ордера, чеки и платёжные поручения. В целях обеспечения сохранности имущества застройщика-должника, проведения анализа его финансового состояния, составления реестра требований кредиторов и проведения первого собрания кредиторов осуществляется процедура наблюдения. Для проведения процедуры наблюдения арбитражным судом будет назначен арбитражный (временный) управляющий.

С даты введения процедуры банкротства вопросы о реализации права собственности и иные способы защиты прав граждан — участников долевого строительства могут быть осуществлены только в рамках процедуры банкротства. С даты введения наблюдения в отношении застройщика и в ходе проведения всех последующих процедур, применяемых в деле о банкротстве застройщика, исполнение исполнительных документов, выданных ранее, приостанавливается. С даты открытия конкурсного производства исполнение указанных исполнительных документов прекращается. Речь идёт об исполнительных документах, выданных судами лицам, имеющим требования о передаче жилых помещений или денежные требования.

Заключать договоры, предусматривающие передачу жилых помещений, и соглашения об изменении или о расторжении таких договоров, а также совершать иные сделки с недвижимым имуществом, в том числе с земельными участками, после введения процедуры наблюдения застройщик вправе исключительно с письменного согласия арбитражного управляющего.

Участникам долевого строительства следует учитывать, что предъявление своих требований к застройщику-банкроту должно осуществляться с соблюдением установленных действующим законодательством сроков. Так, согласно п.1 ст. 71 Закона о банкротстве, для целей участия в первом собрании кредиторов дольщики-кредиторы вправе предъявить свои требования к должнику в течение 30 дней с даты опубликования сообщения о введении наблюдения. Соответст-



вующее заявление о своих требованиях к застройщику-должнику дольщик должен направить в арбитражный суд, а также на имя арбитражного управляющего.

Участнику долевого строительства важно принять участие в первом собрании кредиторов. Именно на нём принимаются стратегически важные вопросы, касающиеся судьбы объектов долевого строительства и требований кредиторов, такие как: принятие решения о введении финансового оздоровления или об открытии конкурсного производства и продаже имущества должника с торгов; образование комитета кредиторов и другие. Так, например, в случае принятия на первом собрании кредиторов решения о введении финансового оздоровления утверждается его срок, план и график погашения задолженности застройщиком-должником.

**В случае пропуска тридцатидневного срока для предъявления своих требований дольщик лишается права участвовать в первом собрании кредиторов.**

По истечении двух месяцев с даты опубликования сведений о признании должника банкротом и об открытии конкурсного производства реестр требований кредиторов подлежит закрытию. **Участники строительства, не успевшие подать заявление в арбитражный суд и не включенные в реестр требований, рискуют остаться и без денег, и без квартир.** Пролонгация этого срока рассматривается судом в каждом конкретном случае отдельно и возможно в исключительных случаях, когда дольщиком доказаны объективные причины пропуска срока. Требования дольщиков, заявленные после закрытия реестра требований кредиторов, удовлетворяются за счёт имущества должника, оставшегося после удовлетворения требований кредиторов, включённых в реестр требований кредиторов. Именно поэтому дольщикам важно уложиться в установленный законом срок.

В рамках дела о банкротстве участники долевого строительства, а также граждане, вступившие в иные правоотношения с застройщиком-банкротом, связанные со строительством жилья, перечень которых является открытым, вправе предъявить как денежное требование к застройщику, так и требование о передаче жилого помещения.

Хотелось бы также отметить, что власти субъектов Российской Федерации могут оказывать содействие обманутым дольщикам: помогать в завершении строительства проблемных объектов, выделять из регионального бюджета компенсации пострадавшим дольщикам, осуществлять поиск соинвесторов для завершения строительства объектов, выделять дольщикам жильё во временное пользование утверждая окончательных строительных работ из резервного жилого фонда региона, выкупать права требования к застройщику и так далее.

А тем дольщикам, которые получили свои квартиры от застройщика по актам приёма-передачи и не успели оформить их в собственность, следует обращаться в Истринский районный отдел судебных приставов Управления Федеральной службы судебных приставов по Московской области для снятия запрета на совершение регистрационных действий в отношении земельных участков, на которых расположены принадлежащие дольщикам объекты долевого участия, либо для внесения изменений в Постановления о запрете регистрационных действий в отношении объектов недвижимого имущества в части разрешения участникам долевого строительства регистрационных действий по договорам долевого участия и договорам уступки прав требования по договорам долевого участия. Без этого зарегистрировать своё право собственности на принадлежащий объект недвижимости в Федеральной службе государственной регистрации, кадастра и картографии невозможно. ●

Проект застройки микрорайона «Восточный» предусматривал создание малоэтажного доступного жилья с собственными объектами социальной инфраструктуры — школой, двумя детскими садами, поликлиникой, торговым и офисным центром, магазинами, спортивными сооружениями. На сайте компании ООО «Стексс» — эксклюзивного продавца квартир в микрорайоне — до сих пор опубликована

информация о том, что к 2016 году микрорайон будет полностью готов и обеспечен всей необходимой социальной инфраструктурой.

На сегодняшний день более 400 семей не получили свои квартиры, а десятки дольщиков, получивших квартиры, не могут оформить их в собственность.

# «Наступила осень — пора...»

Однажды к известным героям Туве Янссон пришла осень. Папа Муми-тролля наблюдал за жителями Муми-дола и торжественно записывал мемуары: «Наступила осень. Пора солить капусту. А ещё у Ондатра прохудилось кресло. Надо починить». **А чем же занимаются истринцы и к чему они готовятся?** «Истра.РФ» узнала их самые секретные мысли. Итак: «Наступила осень — пора...»

Мила Лесенкова

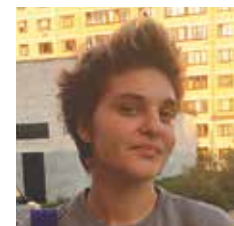

Марина, специалист по туризму

...Пора... копить на море! (Смеётся.) К осени клиенты турагентств либо уже вернулись, либо забронировали Новый год и, наконец, появляется время на себя: продлить лето семейным отпуском, пройти обучение, на которое не хватало летних вечеров. Но по большей части для меня осень — это пора красоты из тыквы, облепихи и прочих даров природы. Можно смело завалить корнеплодами весь дом и готовить каждый день что-то новое.



Алина, учитель, мама в декрете

...Пора последовать примеру перелётных птиц и отправиться на юг. С приходом осени нужно запастись тёплыми пледами и обогревателями до начала отопительного сезона, а ещё — посмотреть несколько ярких мест, чтобы показать сынуле, какое это удивительное и красочное время года. Ведь эта его первая осень, которую он увидит во всей красе!



Галина Васильевна, пенсионер, бывший сотрудник АТП

...Пора бежать в лес на «тихую охоту». Ведь летом я много езжу по своим родным. У меня одна сестра живёт в Крыму, вторая сестра и брат — в Сибири, ещё один брат в Санкт-Петербурге. Так что куда хочешь — туда и едешь в летние отпуски. Правда, сейчас в Крым выходит дорого, так как только самолётом можно. Приходится отказываться от встреч, а раньше ездила постоянно. Но всё равно каждое лето путешествую, потому что судьба ведь не спрашивает, сколько мы ещё проживём. А вот осенью можно куда-то по выездам, съездить в театр. Моя внучка, студентка уже, очень любит ходить со мной в лес. Говорит: «Бабушка, без меня одна не ходи!» Но любит она собирать исключительно белые грибы, опять для неё — не то. (Смеётся.)



Галина, медицинский работник

...Пора становиться улиткой, ползти в свой домик и ждать. Ждать искрящегося снега, сверкающего Нового года. А ещё вспоминать, как ты порхала, словно бабочка, и не верила, что лето кончится. Это период перерождения, сна и пробуждения. Для меня осень — пора раздумий и душевного наслаждения. Я смотрю на буйство красок осенней листвы и невольно вспоминаю ушедшие дни почти минувшего года, подвожу итоги. Если же появляется грусть, то последние тёплые лучики тут же дарят радость и надежду на то, что всё ещё вернётся, всё ещё будет... Осень — пора сказочная, когда хорошо мечтать и искать смысл жизни.

истра.рф №8

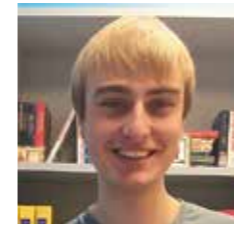

Иван, программист

...Пора готовить тёплые вещи, пить много чая и любоваться жёлтой листвой. Это время, когда необходимо апгрейдить технику, так как выходят новые продукты, чинить то, что не было сделано за лето, или то, что было разбито летом. Вроде бы всё.



Николай Дмитриевич, специалист в спортивном клубе «Лужки»

...Пора солить капусту! (Смеётся.) Конечно, осенью пора ходить в лес за грибами и просто на прогулки, укреплять организм перед зимними холодами, готовить дачу к закрытию сезона, осуществить там все необходимые работы и всё убрать. И самое главное — продолжать тренировать деток, готовить молодое поколение к новым спортивным достижениям и успехам.



Анна, воспитанница детского сада, группа № 9

...Пора фотографироваться с жёлтыми листочками и танцевать, как осенний лист. (Кружится и танцует.) Осенью нужно обязательно ходить в садик, собирать самые красивые листочки, чтобы делать из них поделки для любимой мамы и кого-нибудь ещё.



Виктор, пятиклассник

...Пора учиться и получать оценки, знакомиться с новыми учителями, привыкать к новым кабинетам и жизни в среднем звене. У меня в этом году новая классная руководительница — Екатерина Михайловна, она преподаёт английский язык. Раньше я учил только немецкий, так что осень — пора учить два языка. Ну, и куда же без спорта? Иду записываться на футбол, где меня уже ждут школьные друзья: Илья, Арман и Виталик. Будем играть в одной команде.



Елена (устраивается на новую работу) с сыном Иваном

...Пора устраиваться на новую работу. Сейчас я оформляю все необходимые документы — и снова в бой. В этом году для меня осень принесёт много нового, эта пора меняться и менять. Предстоит обновление по всем параметрам. Как осенью падают листочки разного цвета, так и предстоящая работа будет многогранной, интересной и принесёт разных красок в мою жизнь. Пора готовиться к новым свершениям.



Екатерина, руководитель школы скорочтения и развития интеллекта

...Пора начинать новый учебный год. А это: делать уроки со своими детьми, ходить на работу, встречать новых учеников, приходящих за знаниями. Вообще, осень — это же время ходить за грибами и радоваться жизни! Ну, а мне в связи с этим пора снова превращаться в многофункционального человека и успевать везде и всюду.



Ольга, продавец

...Пора вязать тёплые вещи: носочки, варежки, перчатки, следочки, шарфы, шапки. Пора солить всякие-разные овощи, фрукты закатывать, делать вкусные заготовки, собирать листья и убирать двор. Нужно обязательно подвязать все деревья и кустарники на участке, подпилить что-то, — в общем, тоже готовить их к зиме.



Фёдор, маркетолог

...Пора идти за вторым высшим образованием. На этот раз в РУДН. Значит, пора знакомиться с новыми людьми, с новыми иностранными языками, с сумасшедшим ритмом совмещения работы и учёбы. Этой осенью мне неожиданно оказалось пора стать старостой группы, так как других людей, знающих русский язык, у нас нет. Ещё я точно знаю, чего нельзя делать осенью — в октябре нельзя начинать любить, если верить Бродскому.



Юлия, администратор салона красоты

...Пора наводить красоту. Это время, когда нужно заниматься спортом, собирать грибы и морально готовиться к зиме. С наступлением осени хочется привести в порядок мысли, заняться собой: волосы подлечить, ногти, сделать массаж, пройти обучение и повысить квалификацию.

Я тоже не могу не поделиться своими мыслями и впечатлениями. Во-первых, было очень приятно видеть счастливые улыбки и слушать задорный смех людей, которые отвечали на мой вопрос. То ли солнечная и тёплая погода тому способствовала, то ли настроение жителей никак не зависит от времени года, то ли правду говорят поэты и писатели, что осенью все становится добрее и душевнее. Во-вторых, теперь у меня к зиме будут невероятной красоты носочки ручной работы. В-третьих, мне подарили эксклюзивный букет из ярких листьев. Ну, а в-четвёртых, наступила осень — пора посмотреть любимые раритетные диафильмы про жизнь Муми-троллей, сделать оладушки по рецепту Муми-мамы и ждать великих перемен!



# Семейное кафе «Дача»: «Готовим от души и для души»

пробовала  
Екатерина Харитоновна

Дуем на пальцы, чтобы согреться, ежечасно трогаем батареи в поисках тепла, глядим в окно с надеждой — может, солнце? А там лишь чёрные галки и дождик отстукивает по стеклу своё: ок-тябрь, ок-тябрь...

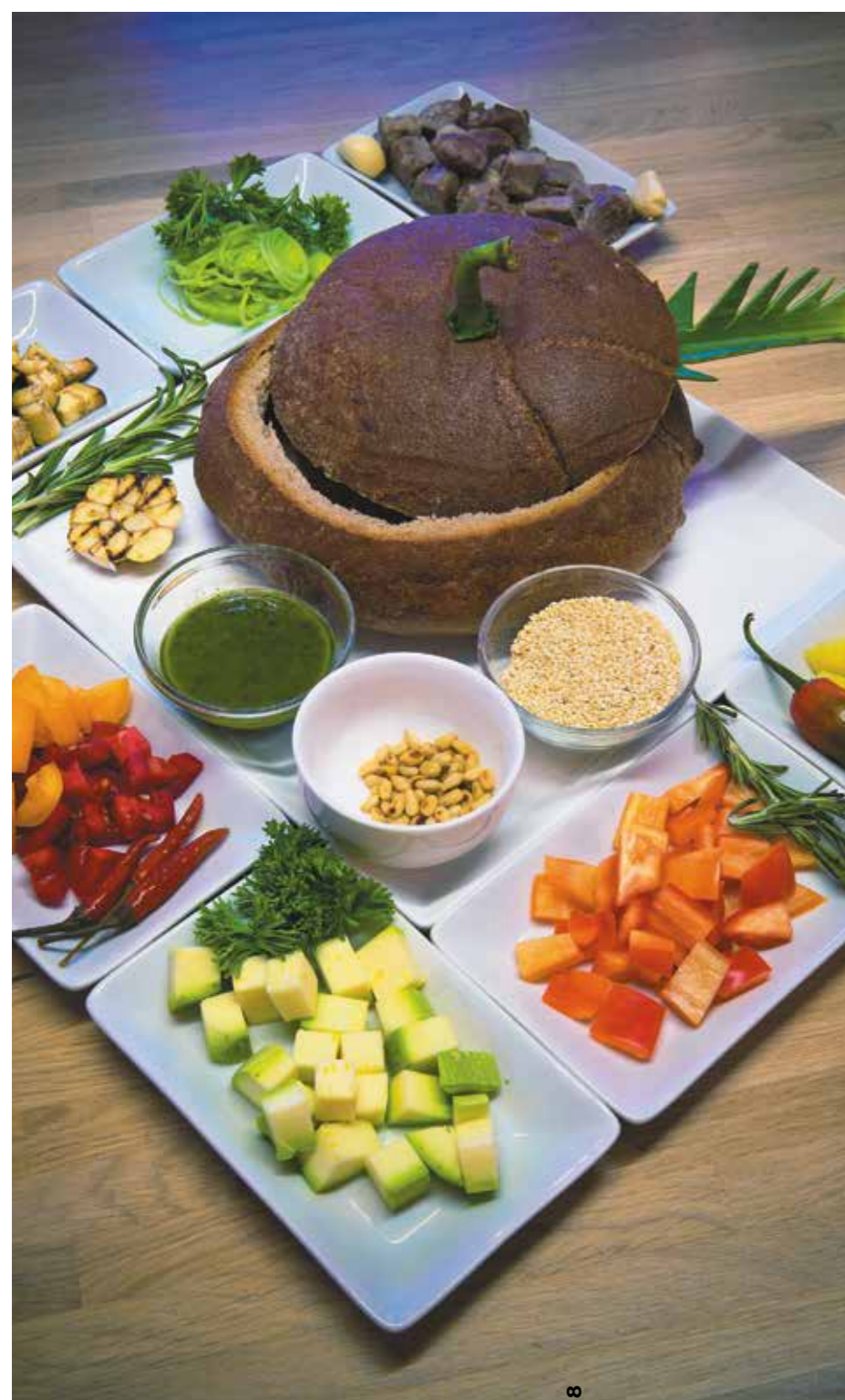

## Ингредиенты:

### для одной порции мяса:

баранина, мякоть	100 гр.
кабачок	50 гр.
баклажан	50 гр.
болгарский перец	30 гр.
помидор	50 гр.
кедровые орехи	20 гр.
картофель отварной	80 гр.
орегано	щепотка
кунжут	щепотка
лук порей	10 гр.
соус песто	50 гр.
соль, перец	по вкусу

### для соуса песто:

базилик зелёный	50 гр.
оливковое масло	20 гр.
кедровые орехи	20 гр.
чеснок	1 зубчик
соль, перец	по вкусу

### для подачи:

круглый хлеб	1 буханка
--------------	-----------

### для салата из рукколы с брынзой и инжиром с оливково-лимонным соусом:

руккола	60 гр.
лук красный	10 гр.
томаты черри (жёлтые и красные)	30 гр.
брынза	50 гр.
кунжут	30 гр.
инжир	40 гр.
бальзамический крем-соус	10 гр.

### для оливкового соуса:

соевый соус	10 гр.
масло оливковое	30 гр.
сок лимона	10 гр.
орегано сухой	щепотка



Страхни с себя осеннюю хандру, читатель! «Кудрявые рецепты» едут на дачу! Но не в покосившийся от ветров холодный домик на окраине мира, а в самый центр Истры. Всегда ждут гостей и наверняка прямо сейчас готовят что-нибудь вкусненькое в семейном кафе «Дача» на улице Адасько, 11.

В кафе нас встречает эко-минималистичный интерьер: простые приятные сочетания светлого и тёмного. Всё вокруг сделано из дерева, стекла и света. Владелец заведения Владислав Вовк и шеф-повар Захар Поливкин тоже как будто светятся, когда рассказывают о своём детище и любимом деле. Сразу отмечают, что прежде всего «Дача» — это про семью и семейные ценности. Кафе для взрослых с детьми, уточняет Владислав. Пока ребята резвятся в игровой зоне, которая огорожена так, что их гвалт сидящим в зале не помеха, взрослые беседуют и наслаждаются едой, наблюдая за детьми. Весь коллектив кафе «Дача» — это большая семья из заботливых официантов, ответственных поваров, умелых бариста. Здесь чувствуешь себя хорошо — как в гостях у друзей.

«Дача — это целая культура отдыха. Люди приезжают на дачу расслабиться, подумать, пообщаться, встретиться с близкими, провести время с семьей и, конечно, вкусно поесть. Вот у нас тоже так», — рассказывает владелец семейного кафе «Дача» Владислав Вовк. Оттого почти все столы в зале — не менее чем на четыре персоны. В середине помещения даже есть специальный большой стол для семейных обедов-ужинов: чтобы все родственники поместились. Сразу вспоминаются Чеховы, которые жили на даче неподалёку. Дача в то время — какая-то совершенно особая часть жизни. Принято было устраивать спектакли, музицировать, читать. В семейном кафе «Дача» эта традиция продолжается. Выставки фотографий и картин, домашние концерты каждый месяц, выступления авторов, читки, тематические вечера. А ещё, признаётся Владислав Вовк, тут удобно

встретиться по делам с людьми — место настраивает на откровенный лад. Владиславу как общественному деятелю и предпринимателю хорошо известно, насколько это важно — поговорить без фальши.

Без фальши в кафе «Дача» и еда. Никаких усилителей, красителей, полуфабрикатов и порошков. «Готовим с ножа, поэтому и получается немного дольше. Мясо ведь за десять минут не приготовить. Зато когда блюдо на столе, гости удивляются: почему так вкусно? Конечно, это же не какой-нибудь фаст-фуд. Мы готовим для души и от души», — говорит шеф-повар Захар Поливкин. Цены рассчитаны на средний кошелёк. Поэтому бизнес-ланчей нет. «Чтобы меню не портить», — смеётся Захар. Но есть завтраки: с семи утра и до полудня. Скоро появятся завтраки тематические, точнее, географические: английский, французский, итальянский. Основное меню объёмное. В каждом разделе — более пяти позиций. Вот вот «отпочкуется» и детское меню.

Про барную карту отдельно. Алкоголя нет принципиально — потому что дети. Зато есть свежевыжатые соки, морсы,



лимонады, коктейли, несколько сортов чая — травяные, фруктовые. И кофе, приготовленный в том числе альтернативными способами заварки: кемекс и аэропресс. Владислав Вовк с гордостью утверждает: «Такого в Истре больше нигде не делают!» И это правда.

Среди салатов особенно любопытны тематический «Овощная грядка», тёплый салат с говядиной (подача удивит!) и традиционный «Цезарь», но такой вкусный, что заказывают его даже домой, и сразу по несколько порций. Из горячих закусок самая популярная — тягучий сулугуни в ароматном лаваше. Несколько супов, среди которых есть и борщ в чайнике, и обязательный «супчик дня». Большое разнообразие гарниров и соусов. В горячем — 14 блюд! Настоящие хиты «Дачи» — утиная ножка «Конфи» с овощным штурделем и луковым мармеладом, кролик по-каталонски с томлёными овощами и жареным картофелем гриль, свинина в соусе Деми-глас, треска в устричном соусе... ах... и многое другое. Несколько видов пасты, ризотто. И, конечно, пицца! Дети её обожают, но и взрослые не отстают: тонкое тесто, изумительный соус, выверенные ингредиенты. Обязательно оставьте чуточку места для десертов! Привычный чизкейк или фисташковый торт ricotta? Выбрать есть из чего!

Шеф-повар Захар Поливкин говорит, что меню постоянно развивается: «Я экспериментирую, подбираю сочетания вкусов, взаимодействия текстур». В результате такого творчества регулярно возникают новые позиции, дизайн подачи блюд становится всё изощрённее. Скоро и вовсе появятся устрицы! Но это только верхушка гигантского айсберга идей. В планах сделать кафе по-настоящему дачным: с фермерскими продуктами, с домашними заготовками, овощами и фруктами с огородов. Сейчас идут переговоры с пасаками. В идеале в «Даче» можно будет не только попробовать мёд, но и купить с собой баночку. А ещё — сыры. Кстати, скоро в кафе намечается сырная вечеринка с непременно дегустацией.

Так что следите за новостями «Дачи» в социальных сетях. Или звоните по телефону: 8 (910) 421-57-42. По этому номеру можно, кстати, и столик заказать.

**Дорогой читатель!** Оправься от голодного обморока — и скорее к плите. Ведь «Кудрявые рецепты» пришли в семейное кафе «Дача» ещё и готовить! Шеф-повар Захар щедро делится профессиональными секретами. У нас сегодня томлёное рагу из баранины, салат из рукколы с брынзой и инжиром под оливково-лимонным соусом.

1

**Начинаем с мяса.**  
Сначала соус. Просто пробиваем все ингредиенты в блендере до однородной массы. И пока откладываем.

**Разбираемся с овощами и мясом.**  
Кабачки, баклажаны, болгарский перец, помидоры, отварной картофель и баранину режем крупными кубиками — 1,5-2 см. Обжариваем мясо на разогретой сковороде в растительном масле до характерной корочки. Кстати, шеф-повар Захар обжарил баранину целиком и порезал уже после. К мясу добавляем овощи. Лук-порей — в последнюю очередь, за три минуты до готовности.



2

**Тем временем подготовим хлеб.**  
У буханки срезаем верхнюю часть так, чтобы получилась крышка. Убираем мякиш столовой ложкой. Корку смазываем маслом с помощью кисти, обсыпаем кунжутом и запекаем в духовке 5-7 минут при температуре 180-200 градусов — до характерной корочки.

3

**Как раз наше рагу готово!** Снимаем с плиты и добавляем песто, соль, перец, кладем в хлебный горшочек и присыпаем кедровыми орешками. Закрываем хлебной крышкой, ставим в духовку на 20-25 минут при 120 градусах. Достаём. Удивляем. Наслаждаемся!

50

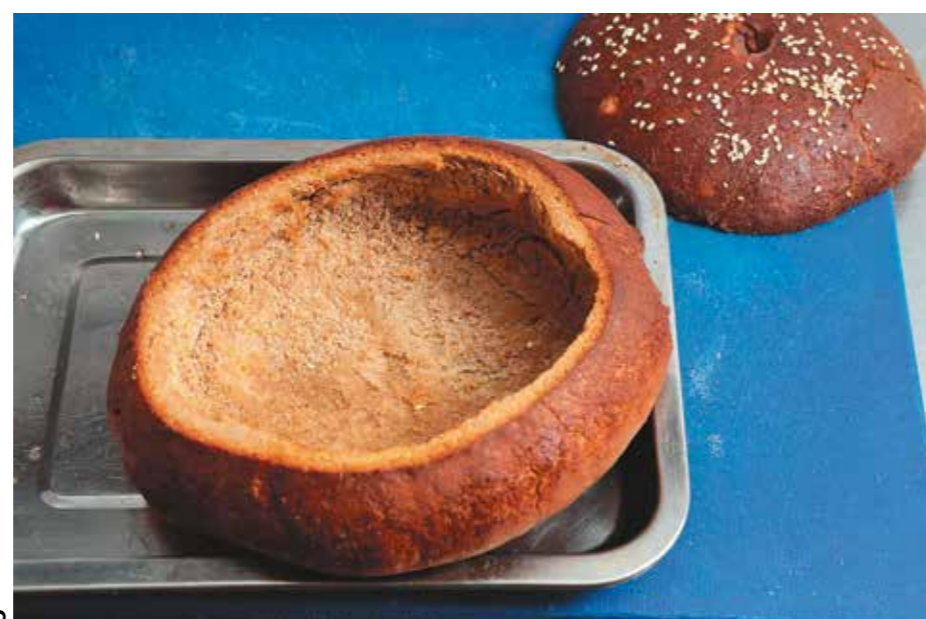

4

**Приступаем к салату.**  
Чтобы получился соус, просто смешиваем все ингредиенты.

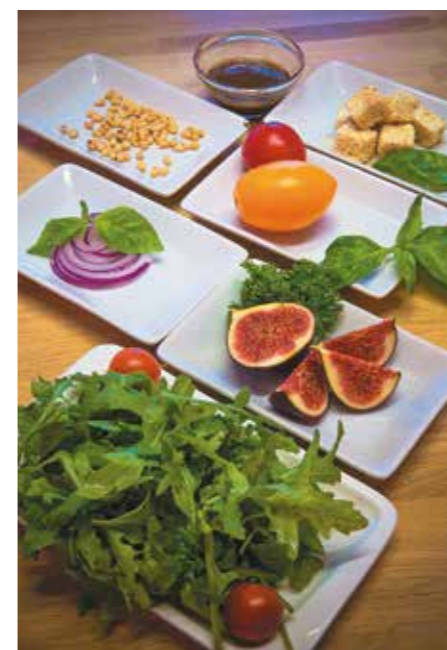

5

Промытые и обсушенные листья рукколы помещаем в ёмкость для салата. Добавляем туда нарезанные половинками черри. Заправляем соусом и выкладываем на тарелку. Брынзу превращаем в крупные кубики и обваливаем в кунжуте, выкладываем на салат. Туда же — порезанный тонкими кольцами лук и дольки инжира. Заправляем бальзамическим соусом. Готово. Это не салат, а полотно художника — вы только посмотрите!



51



Раскрась свою осень, читатель, вместе с «Кудрявыми рецептами». Пока плита горяча и сердце твоё пылает — никакого отопления не нужно. Ну, а если взгрустнётся, захочется стихи почитать, послушать музыку, поговорить душевно да полакомиться — держи путь в «Дачу». Там все свои. До новой встречи, дорогой читатель. Не мёрзни и кушай с аппетитом! ●

FITNESS ONE ИСТРА МЕЛОДИ приглашает на занятия танцами:

# афро-кубинские ритмы, контемпорари, джаз-модерн, восточная хореография

Занятия ведет АЛВИН АРЕНТЕРОС, выпускник  
Высшего института искусств Гаваны



реклама

Истринский район, деревня Крючково, ул. Радости,  
коттеджный поселок «Мелоди»

+7 (495) 640-10-05 [www.fitness-one.ru](http://www.fitness-one.ru)



афиша

# МВК «Новый Иерусалим». Афиша на октябрь — ноябрь

Адрес:

143500, Московская обл., г. Истра, ул. Ново-Иерусалимская набережная, д. 1

Телефоны:

+7 (498) 314-02-36  
+7 (498) 317-29-10

[www.museum-njerusalem.ru](http://www.museum-njerusalem.ru)



5 октября — 5 декабря

## 0+ ВЫСТАВКА «ИСКУССТВО АГИТАЦИИ»

На выставке будут экспонироваться произведения живописи и плакатной графики из собрания Государственного музейно-выставочного центра «РОСИЗО». Часть картин в своё время была специально написана для легендарной выставки «Индустрия социализма» (1939), экспонаты которой впоследствии оказались утрачены или рассеяны по городам и музеям. После многих лет забвения заново отреставрированные произведения были впервые показаны широкой публике в 2005 году в проекте «Советский идеализм. Живопись и кино 1925-1930».

Зрителям представляется возможность увидеть работы как известных, «официальных» живописцев (А. М. Герасимова), так и менее известных, но блестящих художников: А. И. Кацелина, В. И. Люшина, А. А. Вольтера, Н. С. Шнейдера, К. А. Вялова, Е. С. Зерновой.

Помимо монументальных произведений живописи, на выставке будет представлена коллекция агитационной и сатирической графики из собраний ГМВЦ «РОСИЗО» и МВК «Новый Иерусалим».



5 октября — 26 ноября

## 0+ ВЫСТАВКА ЖИВОПИСИ И ГРАФИКИ АНАТОЛИЯ СЛЕПЫШЕВА

Музей продолжает знакомить посетителей с собранием произведений искусства XX века.

«Новый Иерусалим» был первым музеем в России, который стал приобретать работы художника ещё в 1977 году. К настоящему времени его творчество стало по существу классикой русского искусства второй половины XX столетия. Слова журналиста Ю. Коваленко о Слепышеве, как о «любимце звёзд и президентов», точно характеризуют степень признания художника на самом высоком уровне. Достаточно отметить, что французская кинозвезда Катрин Денёв назвала Слепышева великим художником, в работах которого — «сочетание трагедии и радости, что, возможно, и есть суть русской души».



21 октября в 18.00  
продолжительность  
спектакля — 2 часа 10 минут

## 6+ ОПЕРЕТТА «БОЛЬШОЙ ВАЛЬС»

Удивительные истории порой происходят в жизни. Можно, например, необдуманно жениться в семнадцать лет, сбежать от своей жены, а встретив через 20 лет, не узнать, снова влюбиться, да так, что решиться на отказ от престола и стать при этом безмерно счастливым человеком! Так и произошло с героем оперетты Альбертом фон Ротенбергом. Вы скажете, что это сказка? Но ведь оперетта и есть сказка — прекрасная сказка о любви и верности. Волшебная музыка «короля вальсов» — Иоганна Штрауса закружит вас в хитросплетениях сюжета любовной истории. В спектакле принимают участие: народный артист России Виталий Мишле, заслуженные артисты России Инара Гулиева и Светлана Криницкая, лауреаты международных конкурсов артистов оперетты Пётр Борисенко, Александр Каминский, Елена Соколова, а также артисты Валерий Гончаренко и Ирина Пенкрат.

Спектакль идёт в двух действиях с одним антрактом, в сопровождении оркестровой фонограммы. Цена билетов 900-1500 рублей.



Музейно-выставочный комплекс  
Московской области «Новый Иерусалим»  
г. Истра, ул. Ново-Иерусалимская набережная, д. 1  
тел.: 8 (498) 317-29-10

21  
ОКТАБРЯ  
СУББОТА 19:00

2017

Звезды театра  
МОСКОВСКАЯ  
ОПЕРЕТТА

И. Штраус

БОЛЬШОЙ  
ВАЛЬС

Билеты на сайте: [www.novaya-scena.ru](http://www.novaya-scena.ru)

новая сцена спектакль

<http://njerusalem.ru>

НОВАЯ СЦЕНА  
МОСКОВСКИЙ ПРОФЕССИОНАЛЬНЫЙ ЦЕНТР  
[www.novaya-scena.ru](http://www.novaya-scena.ru)  
(495) 226-18-25

6+

[/novayascenarus](https://www.facebook.com/novayascenarus)



# Истринский драматический театр, репертуар на октябрь — ноябрь

**адрес:**  
г. Истра, ул. Ленина, д. 114

**касса работает  
ежедневно**  
с 10:00 до 20:00

**справки и заказ  
билетов по телефону:**  
8 (498) 314-66-24

[www.teatr-istra.ru](http://www.teatr-istra.ru)



**8 октября (вс)**  
**в 12.00**  
**продолжительность**  
**спектакля — 1 час**

3+ **«КАПРИЗНАЯ ПРИНЦЕССА»**  
Музыкальная сказка для детей

По Г.Х. Андерсену  
Однажды принц одной маленькой страны поехал свататься к прекрасной принцессе и привёз ей в подарок алую розу и соловья. Но принцесса оказалась очень капризной и невежественной. Она не оценила подарки принца, назвав их «скучными и неинтересными». Принц решил проучить принцессу. Переодевшись свинопасом, с помощью искусно сделанного музыкального горшочка он привлёк внимание красавицы. Платой за необычную игрушку стал поцелуй принцессы... А о том, чем закончилась эта забавная и поучительная история, расскажут её герои.

Режиссёр-постановщик — Регина Курлищук.

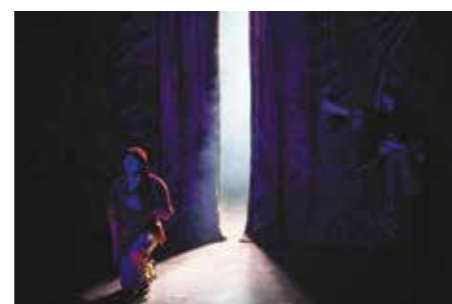

**15 октября (вс)**  
**в 12.00**  
**продолжительность**  
**спектакля — 1 час**

3+ **«ВОЛШЕБНАЯ ЛАМПА  
АЛАДДИНА»**  
Восточная сказка

Музыкальный спектакль по мотивам восточных сказок «Волшебная лампа Аладдина». Злой и бездарный волшебник Джафар приходит в город Аграбу, чтобы найти Аладдина, сына Хасана. Только Аладдин может помочь Джафору добыть волшебную лампу, способную творить чудеса. Юноша действительно находит лампу и случайно выпускает на свободу джинна, который находится в ней. Теперь джинн Дахнаш может исполнить любое желание своего повелителя. Но у влюблённого Аладдина только одно желание — встретиться с неприступной и капризной принцессой Будур...

Спектакль «Волшебная лампа Аладдина» — интерпретация знаменитой восточной сказки, которую любят и знают дети и взрослые всего мира. Красочные костюмы, яркие декорации и талантливая игра актёров — всё это создаёт незабываемое праздничное настроение.



**21 октября (сб)**  
**в 19.00**  
**продолжительность**  
**спектакля — 1 час 40 минут**

12+ **«ДОРОГАЯ ПАМЕЛА»**  
Комедия  
Дж. Патрик

Эта история о всепобеждающей силе добра разворачивается в запущенном, обветшалом доме миссис Кронки. Трое аферистов, волей случая оказавшиеся здесь, не могли даже предположить, как повлияет этот странный «живой» дом и его необыкновенная обительница на их не очень-то порядочную жизнь. Задумав аферу вполне в духе нашего времени — застраховать странную, чудачковатую женщину и подстроить несчастный случай, — три мошенника пытаются проникнуть в дом и втереться в доверие к хозяйке. Однако план не срабатывает. И дело вовсе не в том, что все попытки осуществить задуманное терпят провал. Согретые теплом и участием, они, сами того не желая, вдруг начинают меняться чудесным образом. Режиссёр-постановщик — Алексей Губин.

афиша



**22 октября (вс)**  
**в 12.00**  
**продолжительность**  
**спектакля — 1 час**

3+ **«БРЕМЕНСКИЕ  
МУЗЫКАНТЫ»**  
Музыкальная сказка для детей

Музыкальное приключение для детей и взрослых по мотивам сказки братьев Grimm и культового мультфильма. Спектакль о любви и дружбе, которые, как известно, всегда побеждают. Бедные бродячие музыканты дают концерт во дворце. Он так понравился королю и его свите, что музыкантам предлагают стать придворными артистами. Конец бродячей жизни, бесконечным странствиям, нужде и лишениям! Но внезапно вспыхнувшая любовь Принцессы и Трубадура не даёт сбиться этим радужным мечтам... Зрителей ждёт яркое зрелище с музыкой, песнями и танцами. И конечно же, с счастливым концом. Как и должно быть в сказке.



**28 и 29 октября (сб, вс)**  
**в 12.00**  
**продолжительность**  
**спектакля — 1 час**

3+ **«ЕМЕЛЯ,  
ИЛИ ПО ЩУЧЬЕМУ  
ВЕЛЕНИЮ»**  
Музыкальная сказка для детей  
Премьера

Интерактивный спектакль по мотивам русской народной сказки «По щучьему велению». Песни, танцы, остроумный сюжет, яркие декорации. Дети и взрослые активно участвуют в спектакле вместе с героями. Столько чудес и превращений в сказке, что просто не верится. А зря! Немного фантазии, и вот уже едет Емеля на печи в гости к Царю, вёдра пускаются в пляс, а щука начинает человеческим голосом разговаривать.

Режиссёр-постановщик — Виктория Пучкова, художник спектакля — Наталья Войнова.



**3 ноября (пт)**  
**в 21.00**

14+ **«РЕВОЛЮЦИЯ»**  
Ночь искусств в Истринском драматическом театре

Для Истринского драматического театра всероссийская акция «Ночь искусств» станет четвёртой. В этом году акция посвящается 100-летию революции 1917 года. Весь театр будет разбит на несколько площадок, в рамках «Ночи искусств» зрителю будут представлены премьеры спектакля «Квадратура круга», выставка революционного плаката, поэтическое кафе «Вечер грядущей поэзии» и много других неожиданных сюрпризов. Здесь рады видеть всех желающих окунуться в атмосферу происходивших в стране событий.



**7 октября (сб)**  
**в 12.00 и в 15.00**  
**продолжительность спектакля**  
**45 минут, без антракта**

3+ **«СЕСТРИЦА АЛЁНУШКА  
И БРАТЕЦ ИВАНУШКА»**  
Сказка И. Чабанова

Гастроли Московского областного государственного театра кукол.

Спектакль по любимой старинной русской сказке поставлен в форме фольклорного представления. В спектакле звучат древние языческие мотивы, мало знакомые нашему зрителю.

Спектакль идёт без антракта.



**4 ноября (сб)**  
**в 19.00**  
**продолжительность спектакля**  
**2 часа 30 минут, с одним**  
**антрактом**

**14+** **«С ЛЮБОВЬЮ НЕ ШУТЯТ»**

Гастроли Московского областного государственного театра юного зрителя

Испанская поэзия в комедии знаменитого драматурга 17 века Педро Кальдерона де ла Барка облачена режиссёром Николаем Дручком в сценическую одежду спектакля, насыщена темпераментом, пылкими страстями, мужской отвагой, женским коварством, тонкой иронией, бело-черно-красной эстетикой костюмов, пластикой танцевального образа, напряжённой интригой сюжета и ... ожиданием чуда.



**11 ноября (сб)**  
**в 19.00**  
**продолжительность спектакля**  
**1 час 30 минут**

**14+** **«ГИПНОТИЗЁР»**  
 Комедия

Зритель попадёт в мир одной заурядной семьи. Заурядной во многом, но не в событии, который разделит жизнь этих простых людей на «до» и «после». Гипнотизёр раскроет все тайны и перевернёт всё то, что героям казалось таким привычным. Чем же обернутся для семьи эти новые знания друг о друге? Победа или поражение ожидает героев постановки?

Роли в спектакле исполняют: Анна Сорокина, Антон Елисеев, Павел Кусков.

Режиссёр-постановщик — Алина Гударева, художник-постановщик — Алиса Котова.



**18 ноября (сб)**  
**в 19.00**  
**продолжительность**  
**спектакля 1 час 40 минут**

**12+** **«ГРОЗА»**  
 Драма  
 А.Н. Островский

Это история про одну купеческую семью. Одинокая купчиха-мать всем вечно недовольна, в особенности своей невесткой Катериной. Она буквально сживает её со свету, причём на глазах у сына. Однажды судьба сводит Катерину с молодым человеком провинциальном городке новости расходятся быстро, и об их связи узнают.

Настоящая глубокая драма Островского была поставлена художественным руководителем Истринского драматического театра, заслуженным работником культуры Московской области Алексеем Губиным.



**25 ноября (сб)**  
**в 19.00**  
**продолжительность**  
**спектакля — 2 часа, с антрактом**

**12+** **«РЕТРО»**  
 Комедия

Спектакль «Ретро» — это трогательная история о том, что обрести себя и встретить родную душу можно в любом возрасте и при самых странных обстоятельствах.

Постановка художественного руководителя театра, заслуженного работника культуры Московской области Алексея Губина в исполнении великолепного ансамбля артистов театра. Художник спектакля — заслуженный художник России Татьяна Мирова, художник по свету и звукорежиссёр — Михаил Исаев.



**5 ноября (вс)**  
**в 19.00**  
**продолжительность**  
**спектакля — 2 часа 40 минут,**  
**с антрактом**

**16+** **«ПОРТРЕТ ДОРИАНА ГРЕЯ»**

По О. Уайльду

Мистическая, философская история о портрете Дориана Грея, который, принимая пороки своего героя, старел вместо него. Любовь и предательство, искушения и сомнения, красота и душевное уродство, извечная борьба добра и зла — все эти вечные темы отражены в сюжете спектакля.



**12 ноября (вс)**  
**в 12.00**  
**продолжительность**  
**спектакля 1 час**

**5+** **«КОТ В САПОГАХ»**  
 Музыкальная сказка для детей

По Ш. Перро  
 Младшему сыну мельника в наследство от отца достаётся только кот. Всё остальное досталось братьям. Было младшему отчего впасть в отчаяние, да только кот оказался не простым, а на редкость умным, изворотливым и предприимчивым малым. Благодаря деловой хватке и хитрости кота его хозяин получил всё, о чём только мог мечтать: титул, замок, богатство и любовь прекрасной принцессы.

Роли в спектакле исполняют: Анна Орлова, Александр Симонов, Павел Кусков, Андрей Соколов, Владислав Карченко.

Режиссёр-постановщик — заслуженный работник культуры Московской области Алексей Губин.



**18 ноября (сб)**  
**в 12.00**  
**продолжительность**  
**спектакля 1 час**

**5+** **«ВСЕ МАЛЬЧИШКИ — ДУРАКИ»**  
 Невероятная история

Дорогие папы и мамы, семиюродные бабушки и двоюродные дедушки, дяди и тётки! Если вы хотите вспомнить своё детство, получить заряд хорошего настроения, пообщаться с весёлой творческой компанией молодых артистов, приходите в Истринский драматический театр на спектакль «Все мальчишки — дураки!». И не забудьте взять с собой своих детей.

Режиссёр-постановщик — Регина Курлищук.



**26 ноября (вс)**  
**в 19.00**

**16+** **«ШУКШИН»**

По мотивам рассказов В. Шукшина

Гастроли Московского областного государственного театра юного зрителя

В основе спектакля лежат легендарные шукшинские рассказы, имена героев которых стали почти нарицательными: «Петька Краснов рассказывает», «Крепкий мужик», «Вечно недовольный Яковлев», «Билетик на второй сеанс», «Верую!», «Стёпка», «Жил человек». Действие спектакля увязывается единой сюжетной линией, где одним из героев является сам автор. Живёт своей жизнью деревня... Люди влюбляются, ссорятся, совершают поступки. И непереносимая шукшинская тяга к поиску истины. И эта щемящая тоска — не от обиды на судьбу, а от избытка сил, которые куда приложить, от неутомимого стремления жить по совести.

Автор инсценировки и режиссёр спектакля Алексей Доронин: «Сочиняя этот спектакль, мы попытались соединить героев разных рассказов Василия Макаровича под одной крышей, взяв на себя смелость пофантазировать о том, как бы они стали себя вести, столкнувшись друг с другом в день, когда к ним в село Сростки приехал из Москвы горячо любимый ими Василий...»

# Для размещения объявления позвоните по телефону: 8(49831)3-17-74

## АНГЛИЙСКИЙ ДЛЯ ДЕТЕЙ И ВЗРОСЛЫХ

Начните говорить по-английски уже после первого урока!  
г. Истра, ул. Адасько, дом 11 (кафе Дача)  
ул. 9 Гвардейской дивизии, дом 47  
www.englishville.ru  
Телефон: +7 916 0809 994

## УКРАШЕНИЯ ИЗ ГЕРМАНИИ



Украшения, часы, сумки из Германии, от ведущих европейских дизайнеров.  
Единственный представитель в России "Lyudmila's Boutique".  
Если вам уже не интересны украшения, которыми переполнены российские прилавки.  
Людмила: 8-967-204-47-42  
www.pippaje.com/en/wantit  
vk.com/club133054783  
m.facebook.com/PippaJeanMoscow/  
Instagram — pippaje\_moscow

## ГОСТЕВАЯ ИЗБА НА ИСТРЕ

Гостевая Изба на Истре. Гостиница рядом с Новоиерусалимским монастырём.  
www.hotel-istra.pro  
Телефон: +7 495 134 34 28



## ПАБ «БЕЛЫЙ ЛИС»



г. Истра, ул. Адасько, дом 7, корпус 1  
Часы работы:  
пн-чт 12.00-2.00  
пт, сб 12.00-4.00  
доставка — 20%  
www.whitefox-pub.ru  
Телефон: +7 916 684 54 20

## ТИБЕТСКИЙ ВИБРАЦИОННЫЙ МАССАЖ. СЕРТИФИКАТ

Тибетский вибрационный массаж — уникальная мануальная лечебная техника, позволяющая проникнуть вибрациями вглубь человеческого тела, даже внутрь позвоночника.  
Отлично восстанавливает энергетический баланс после болезни, операции, при синдроме хронической усталости, во многих случаях снимает мышечную и психосоматическую боль.  
Владимир: 8-926-282-36-20

## МАГАЗИН «БЕЛОРУСОЧКА»



Мы оправдаем ваши надежды!  
Рады сообщить вам, что в торговом центре «Истра-Сити» на 2-м этаже открылся магазин женской одежды от белорусских производителей. Всех приглашаем в магазин «БЕЛОРУСОЧКА», где вы сможете приобрести стильные, модные вещи по доступным ценам. В наличии широкий выбор одежды. Постоянное обновление коллекций.  
Ждём вас!

объявления

## ТАКСИ БИЗНЕС-КЛАССА «НОВАЯ РИГА»



Добро пожаловать в бизнес-класс!  
Телефоны: 8-495-203-87-93  
8-926-503-93-87  
8-915-169-99-22

Качество, достойное вас!

Партнёр сервиса



## ПРИБАВИМ ОБОРОТОВ ВАШЕМУ БИЗНЕСУ!

Проведём исследования рынка. Подготовим маркетинговую стратегию. Разработаем бренд и фирменный стиль. Напишем информативные продающие тексты. Сделаем макеты, напечатаем листовки, буклеты и баннеры. Создадим Интернет-сайт, продвинем его в Интернете и социальных сетях.

Выпускники Британской высшей Школы дизайна. Живем и работаем рядом, хорошо знаем район. Быстро ответим на запрос и уложимся в поставленные сроки.

Телефон: +7 (499) 705-12-59

## ЦЕНТР НЕДВИЖИМОСТИ «НАШ ДВОР»

*Наш Двор*  
центр недвижимости



Центр предоставляет услуги по следующим направлениям:

- Купля-продажа, обмен, дарение и аренда объектов.
- Консультация по вопросам оформления прав собственности и продажи.
- Проверка правовой и технической составляющей документов.
- Подготовка договоров купли-продажи, мены, организационная поддержка, при государственной регистрации прав на недвижимое имущество и кадастровом учёте.
- Юридические услуги в сфере жилищных, земельных и наследственных отношений.

e-mail.nashdvor@inbox.ru

Телефоны: +7 (49831) 6-41-01  
+7 (985) 999-45-67

# Год экологии в «Истра.РФ»

2017 — **год экологии!** Мы продолжаем серию публикаций на природоведческие темы, а ещё — викторину! В каждом новом номере журнала «Истра.РФ» будем публиковать вопросы, первый правильно ответивший получит приз — корзину с фруктами. Подключайте детей!



**Природу руками не трогать**  
В Московской области в этом году станет на 11 особо охраняемых природных территорий больше. К октябрю новые заказники уже появились в Клинском, Солнечногорском, Дмитровском, Наро-Фоминском, Зарайском, Подольском, Сергиево-Посадском районах. Теперь там запрещено рыбачить, охотиться, разводить костры, строить, добывать полезные ископаемые — в общем, всё то, что может навредить матушке-природе. Объяснять, где грибы собирать ещё можно, а где это карается законом, будут специально установленные аншлаги с информацией о видах разрешённого использования и режимах охраны. Смотреть можно, руками трогать — нельзя!

А охранять действительно есть что. «Краснокнижные» животные и растения, уникальные ландшафты... Таким родной подмосковный лес вы ещё не видели. Велика территория заказника «Долина р. Волгуша и Парамоновский овраг» — 2,5 тысячи гектаров! Место славится старовозрастными елово-широколиственными и сосново-елово-широколиственными лесами: дубы, липы, клёны, вязы, берёзы, осины. Там же растут печёночница благородная — крошечные голубые цветочки, ветреница дубравная — белые цветочки, лунник оживающий — фиолетовые цветочки. Все эти виды помещены в региональную Красную книгу.

Наро-Фоминский памятник природы «Семь ключей» восхищает пологими водопадами, высота которых достигает семи метров, и живописными долинами. Просто русская сказка — как на иллюстрациях Ивана Билибина или на картинах Ивана Шишкина. Среди этой красоты обитает порядка 78 видов животных.

На территории нашего городского округа Истра также расположено несколько заказников: верховья реки Большой Сестры, ледниковое озеро Чудцевское, озеро Глубокое с прилегающими к нему лесами, еловые и смешанные леса Полевшинского лесничества, Раковская колония серых цапель, Елово-широколиственный лес с участием ясеня. Так что, как говорится, не монастырём единым... Айда гулять в лес! ●

Письма с ответами присылайте на электронный адрес: [istra-info@istranet.ru](mailto:istra-info@istranet.ru). Ну что, поехали?

## ВОПРОСЫ К ВИКТОРИНЕ:

1

Чего нельзя делать в заказниках?

- а) Любоваться
- б) Стоять на руках
- в) Собирать травы

2

Сколько особо охраняемых природных территорий в Подмосковье?

- а) 133
- б) 897
- в) 340

3

Какого «краснокнижного» животного нет в подмосковных заказниках?

- а) Уссурийский тигр
- б) Шмель-кукушка полевой
- в) Пастушок

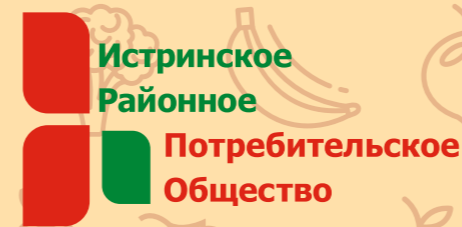

ПОДДЕРЖИМ  
РОССИЙСКОГО  
ПРОИЗВОДИТЕЛЯ!

Истринское районное  
потребительское  
общество приглашает  
к сотрудничеству  
**ФЕРМЕРОВ И МЕСТНЫХ  
ПРОИЗВОДИТЕЛЕЙ**

Предлагаем Вам  
стать **НАШИМ  
ПОСТАВЩИКОМ**  
и представить свою  
продукцию на наших  
витринах



Что дает сотрудничество с нашей  
сетью розничных магазинов  
производителю:

1. Возможность увеличить объемы продаж своей продукции в 22 наших магазинах.
2. Повысить качество выпускаемой продукции и вашу известность.

Присылайте свои предложения  
на почту [raypo\\_istra@mail.ru](mailto:raypo_istra@mail.ru)  
или звоните по телефону  
**+7 (495) 994-55-52**  
[www.rpo-istra.ru](http://www.rpo-istra.ru)



# CROCUS CITY HALL, 22 ОКТЯБРЯ

СЕРИЯ КИНОКОНЦЕРТОВ В ИСПОЛНЕНИИ  
ОРКЕСТРА "РУССКАЯ ФИЛАРМОНИЯ"



SINECONCERTS ПРЕДСТАВЛЯЕТ

Информация о принадлежности прав: Все имена, иконы и изображения, имеющие отношение к Гарри Поттеру, являются © и "Warner Bros. Entertainment Inc. J.K. ROWLING'S WIZARDING WORLD" J.K. Rowling и Warner Bros. Entertainment Inc. Publishing Rights © JKR, (TM)

БИЛЕТЫ +7 (499) 55 000 55 [www.crocus-hall.ru](http://www.crocus-hall.ru)

реклама

**CONCERT.RU** ЗАКАЗ, ДОСТАВКА БИЛЕТОВ +7(495) **644 2222**